

Повітровідвідник автоматичний АЕ31.2 – з корпусом із сталі (1" x 1/2"; DN 25 x 15)



Опис:

Повітровідвідник ADCA серії АЕ31.2 представляє собою автоматичний пристрій для випуску повітря та інших газів із систем гарячого водопостачання або систем перегрітої води, а також з рідинних систем, хімічна стійкість яких дозволяє використовувати цю модель.

Повітровідвідники здатні витримувати різкі зміни навантажень у час пуску, в той же час маючи можливість відводити малі навантаження в безперервному режимі роботи.

Дана конструкція повітровідвідника з поплавковим механізмом виготовляється з вуглецевої сталі, доступний з різними варіантами ущільнення та може використовуватися у комбінації з іншими повітровідвідниками або сепараторами, а також для безпосереднього використання у системах трубопроводів.

Основні властивості:

- Витримує різкі зміни навантажень під час пуску, водночас час маючи можливість відводити малі навантаження в безперервному режимі роботи.
- Забезпечує швидке та просте технічне обслуговування.
- Корозійностійкі внутрішні елементи конструкції.
- Не потребує балансувальної лінії.

Опції:

Різні варіанти м'якого ущільнення.

Додаткове приєднання у горі кришки, закрите заглушкою (обов'язково, якщо розглядаються будь-які опції).

Робоче

HVV – Ручний вентиляційний клапан.

середовище:

Холодна, гаряча та перегріта вода або інші рідини, що не викликають корозію, та сумісні з матеріалами конструкції повітровідвідника.

Модифікації:

АЕ31.2-6, 14, 21 або 32 – з корпусом із вуглецевої сталі.

Типорозміри:

Вхідний отвір: 1" дюйм; DN 25;
Вихідний отвір: 1/2" дюйма; DN 15.

Приєднання:

Різьба внутрішня ISO 7/1 Rp або NPT.
Фланці EN 1092-1 PN40.
Фланці ASME B16.5 Class 150 та Class 300.
SW – під зварювання в нахлист ASME B 16.11.

Монтажне

положення:

Встановлення на вертикальному трубопроводі.
Повітровідвідник має бути встановлений у місцях накопичення повітря суворо вертикально, щоб поплачковий механізм вільно переміщався у вертикальній площині. Дренаж повинен відводитися по допоміжній трубі, приєднаній до вихідного отвору та бути підведене до безпечного місця (див. інструкцію з монтажу та експлуатації).

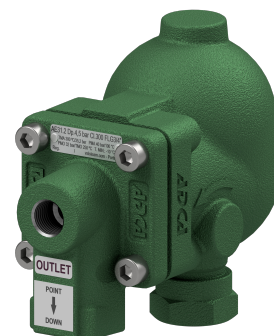
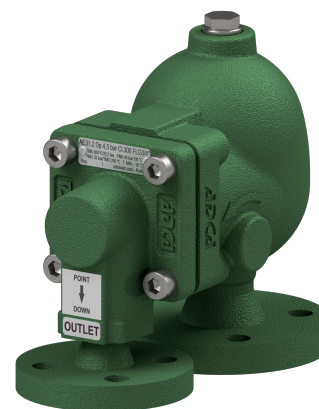

Маркування СЕ - Група 2 (Європейська директива PED)

Номинальний тиск	Номинальні діаметри	Категорія
PN 40	1" x 1/2" ; DN 25 x 15	SEP

Обмеження щодо застосування

Фланці PN 40 / Class 300*	Фланці Class 150**	Розрахункова температура
Допустимий тиск	Допустимий тиск	
37,1 бар	17,7 бар	100 °C
33,3 бар	14 бар	200 °C
30,4 бар	12,1 бар	250 °C
27,6 бар	10,2 бар	300 °C

* Відповідно до EN1092-2:2018;

** Відповідно до EN1759-1:2004.

Корпус розрахований на PN40 і нижче, в залежності від обраного типу приєднання.

Параметри PN40 дійсні також для різьбового приєднання і під зварювання SW.

Максимальні значення тисків і температур

Параметр	AE31.2
РМО – Максимальний робочий тиск	32 бар
Максимальна температура робочого середовища	ущільнення FPM/Viton: 200 °C
	ущільнення метал до металу: 250 °C
Мінімальна щільність рідини	0,75 кг/дм ³

Примітка.: Застосування повітровідвідника AE31.2 обмежено РМО рівним ДРМХ.

Максимальний перепад тиску на повітровідвіднику

Модифікація	AE31.2-6	AE31.2-14	AE31.2-21	AE31.2-32
ДРМХ - Максимальний перепад тиску	6 бар	14 бар	21 бар	32 бар

Пропускна спроможність повітря за н.у., Нл/хв

Мод.	Вхідний / Вихідний отвори	Перепад тиску, бар														
		0,1	0,5	1	2	4	6	8	10	12	14	16	18	21	25	32
AE31.2-6	1"x1/2"- DN25x15	97	212	266	388	648	907	—	—	—	—	—	—	—	—	—
AE31.2-14	1"x1/2"- DN25x15	46	100	125	183	306	428	551	673	795	918	—	—	—	—	—
AE31.2-21	1"x1/2"- DN25x15	33	72	90	132	220	308	396	484	573	660	748	837	969	—	—
AE31.2-32	1"x1/2"- DN25x15	15	33	41	60	101	141	182	222	263	303	344	385	446	527	669

Вказані значення наведено для повітря за нормальних умов (при 15°C) і середньому атмосферному тиску (1013 мбар). Якщо температура повітря відрізняється від 15°C, то пропускна спроможність за таблицею може бути скоригована множенням на коефіцієнт, що отримується за наступним рівнянням: $\frac{288}{273 + T}$ (T – дійсна температура в °C)

Можна прийняти, що температура повітря дорівнює температурі води.

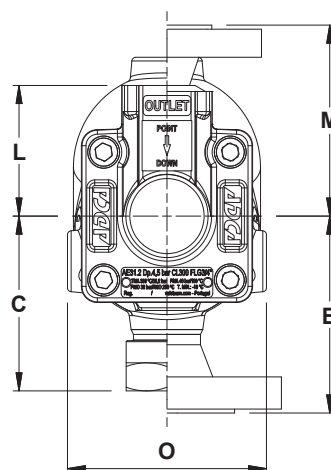
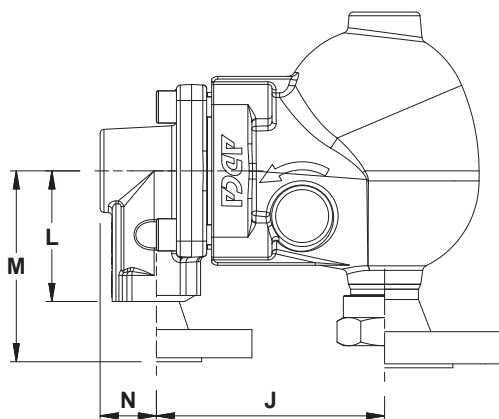
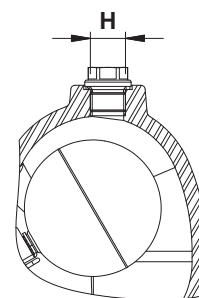
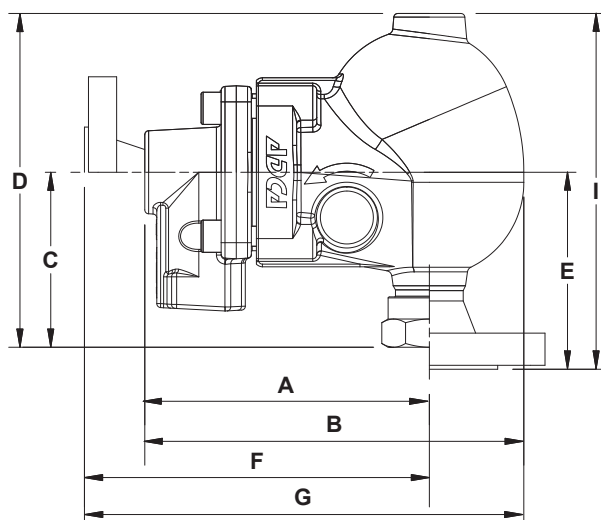

Габаритні розміри EN, мм

Різьба або під зварювання SW (в нахлист)										Фланці PN 40									
Вхідний / Вихідний	A	B	C	D	H*	J	L	N	O	Маса (кг)	E	F	G	H*	I	J	M	O	Маса (кг)
1" x 1/2"; DN25x15	168	243	141	214	3/8"	137	65	31	130	9	154	198	273	3/8"	227	137	95	130	11,4

Габаритні розміри ASME, мм

Фланці Class 150										Фланці Class 300									
Вхідний / Вихідний	E	F	G	H*	I	J	M	O	Маса (кг)	E	F	G	H*	I	J	M	O	Маса (кг)	
1" x 1/2"	169	203	278	3/8"	242	137	100	130	10,9	176	213	288	3/8"	249	137	110	130	12,1	

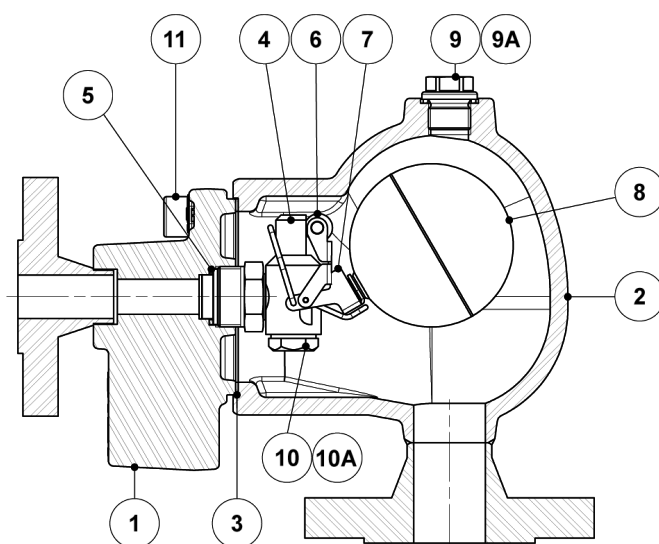
* Стандартно приєднання H в конденсатовідвідниках, виготовлених з фланцями EN 1092-1 або внутрішньою різьбою ISO 7 Rp, мають внутрішню різьбу ISO 7 Rp (ISO 228). В конденсатовідвідників, виготовлених з фланцями ASME B16.5, внутрішньою різьбою NPT або під зварювання SW (в нахлист), ці приєднання також мають внутрішню різьбу NPT.



Опція

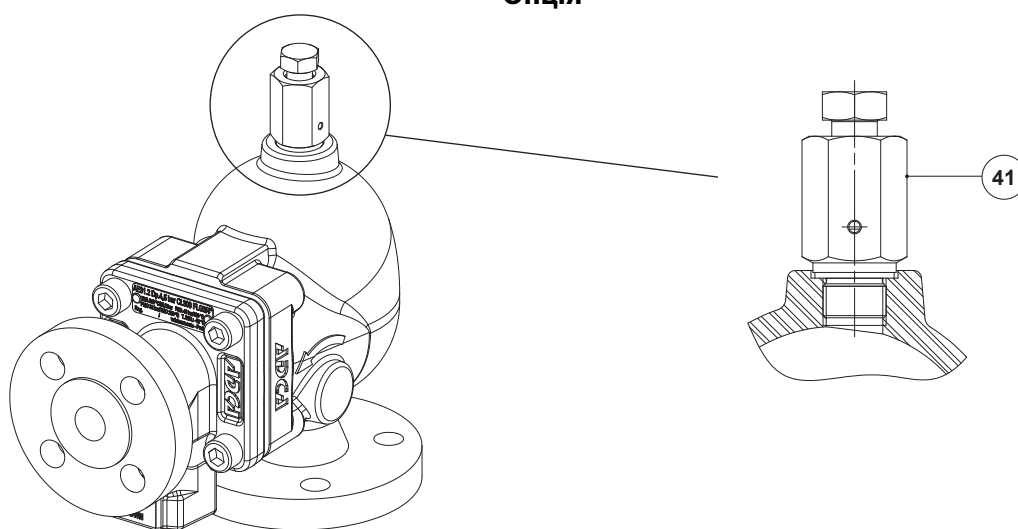

Специфікація матеріалів

Поз. №	Деталь	Матеріал	Запчастини
1	Корпус	P250GH / 1.0460	
2	Кришка	A216 WCB / 1.0619	
3	Ущільнення кришки	Нержавіюча сталь / Графіт	X
4	Сідло клапана	AISI 303 / 1.4305	X
5	Ущільнення клапана	Мідь	X
6	* Кульовий клапан	AISI 316 / 1.4401; Viton	X
7	Важіль	AISI 304 / 1.4301	X
8	Поплавок	AISI 304 / 1.4301	X
9	Заглушка	AISI 316L / 1.4404	Опція
9A	** Ущільнення	Мідь	Опція
10	Заглушка	AISI 304 / 1.4301	
10A	Ущільнення	Мідь	
11	Болти кришки	Оцинкована сталь	
41	Ручний вентиляційний клапан ADCA Модель HVV	AISI 303 / 1.4305; AISI 316L / 1.4404	Опція

Доступні (під замовлення) запчастини позначені " X ".

Примітка: Поставлені запчастини і опції оплачуються додатково.

** Не доступно для приєднання різьби NPT.

Монтажне виконання

Встановлення на вертикальному трубопроводі, напрямок потоку знизу.

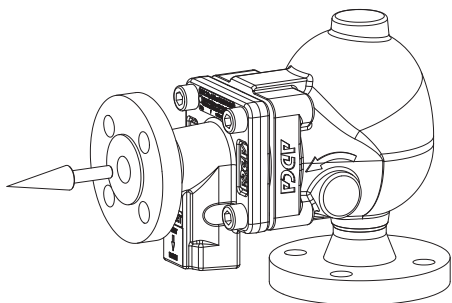

VF - вертикальний вхідний патрубок / горизонтальний вихідний патрубок фронтально вперед

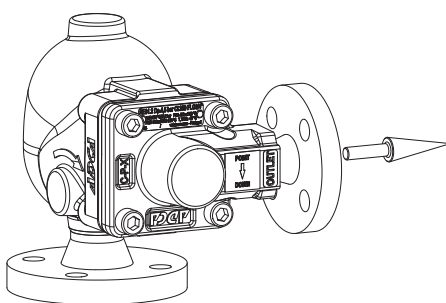

VR - вертикальний вхідний патрубок/горизонтальний вихідний патрубок з правої сторони

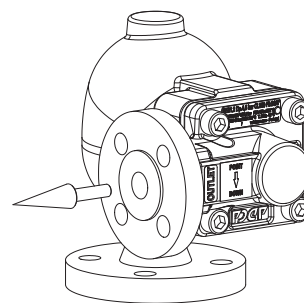

VL - вертикальний вхідний патрубок/горизонтальний вихідний патрубок з лівої сторони

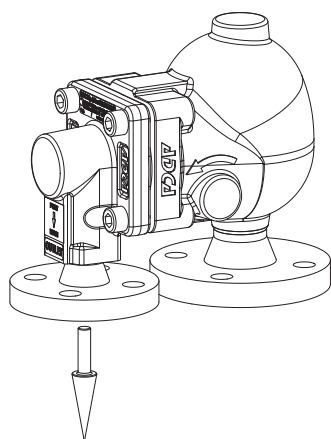

VB - вертикальний вхідний та вихідний патрубки, напрямок потоку зверху вниз

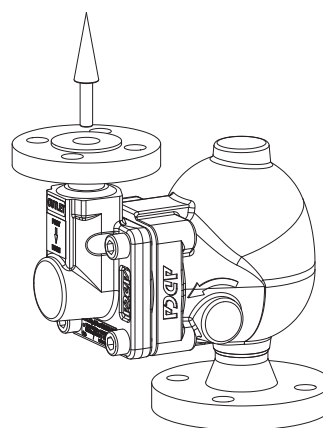

VT - Вертикальний вхідний та вихідний патрубки, напрямок потоку знизу вгору

Маркування АЕ31.2

Модель	АЕ312	2	V	XX	VF	A	15	A	25	E
АЕ31.2 – з корпусом із вуглецевої сталі	АЕ312									
Максимальний перепад тиску на повітровідвіднику										
6 бар		2								
14 бар		4								
21 бар		5								
32 бар		7								
Ущільнення сідла клапана										
FPM / Viton (Tmax: 200 °C) – стандартно			V							
Метал по металу (Tmax: 250 °C)			M							
Додаткові приєднання у кришці										
Відсутня				XX						
Різьбове з'єднання 3/8" дюйма зверху, закрито заглушкою(обов'язково, якщо розглядаються якісь опції)				10						
Опції										
Опції мають окремі коди замовлення, будь ласка, зверніться до свого постачальника.										
Монтажне виконання										
Вертикальний вхід/вихід фронтально вперед					VF					
Вертикальний вхід та вихід, напрямом потоку зверху вниз					VB					
Вертикальний вхід/горизонтальний вихід з правого боку					VR					
Вертикальний вхід/горизонтальний вихід з лівого боку					VL					
Вертикальний вхід та вихід, напрямом потоку знизу вгору					VT					
Приєднання (Вихідний отвір)										
Внутрішня різьба відповідно до стандарту ISO 7 Rp						A				
Внутрішня різьба відповідно до стандарту NPT						C				
SW – під зварювання в нахлист відповідно до стандарту ASME B16.11						H				
Фланці відповідно до стандарту EN 1092-1 PN 40						N				
Фланці відповідно до стандарту ASME B16.5 Class 150						U				
Фланці відповідно до стандарту ASME B16.5 Class 300						V				
Типорозмір (Вихідний отвір)										
1/2" дюйма; DN 15							15			
Приєднання (Вхідний отвір)										
Внутрішня різьба відповідно до стандарту ISO 7 Rp								A		
Внутрішня різьба відповідно до стандарту NPT								C		
SW – під зварювання в нахлист відповідно до стандарту ASME B16.11								H		
Фланці відповідно до стандарту EN 1092-1 PN 40								N		
Фланці відповідно до стандарту ASME B16.5 Class 150								U		
Фланці відповідно до стандарту ASME B16.5 Class 300								V		
Типорозмір (Вхідний отвір)										
1" дюйм; DN 25									25	
Спеціальні виконання / Додатково										
Повний опис або додаткові коди мають бути додані у разі нестандартної комбінації.										E