

**Повітровідвідник автоматичний
AE50i - з корпусом із нержавіючої сталі
(1/2" x 1/2" – 1" x 1/2"; DN 15 x 1/2" – DN 25 x 1/2")**

**Опис:**

Повітровідвідник ADCA серії AE50 представляє собою автоматичний пристрій для випуску повітря та інших газів із систем гарячого водопостачання або систем перегрітої води, а також з рідинних систем, хімічна стійкість яких дозволяє використовувати цю модель.

Повітровідвідники здатні витримувати різкі зміни навантажень у час пуску, в той же час маючи можливість відводити малі навантаження в безперервному режимі роботи.

Дана конструкція повітровідвідника з поплавковим механізмом виготовляється з нержавіючої сталі, доступний з різними варіантами ущільнення та може використовуватися у комбінації з іншими повітровідвідниками або сепараторами, а також для безпосереднього використання у системах трубопроводів.

Основні властивості:

- Витримує різкі зміни навантажень під час пуску, водночас час маючи можливість відводити малі навантаження в безперервному режимі роботи.
- Забезпечує швидке та просте технічне обслуговування.
- Корозійностійкі внутрішні елементи конструкції.
- Не потребує балансувальної лінії.

Опції:

Різні варіанти м'якого ущільнення.

Робоче

Ущільнення метал по металу.

середовище:

Холодна, гаряча та перегріта вода або інші рідини, що не викликають корозію, та сумісні з матеріалами конструкції повітровідвідника.

Модифікації:

AE50i – з корпусом із нержавіючої сталі.

Типорозміри:

Вхідний отвір: 1/2" дюйма – 1" дюйм; DN 15 – DN 25
Вихідний отвір: 1/2" дюйма; DN 15.

Приєднання:

Різьба внутрішня ISO 7/1 Rp або NPT.
Фланці EN 1092-1 PN40.
Фланці ASME B16.5 Class 150 та Class 300.

Монтажне**положення:**

Встановлення на вертикальному трубопроводі.
Повітровідвідник має бути встановлений у місцях накопичення повітря суворо вертикально, щоб поплавковий механізм вільно переміщався у вертикальній площині. Дренаж повинен відводитися по допоміжній трубі, приєднаній до вихідного отвору та бути підведене до безпечного місця (див. інструкцію з монтажу та експлуатації).



Маркування СЕ - Група 2 (Європейська директива PED)

Номінальний тиск	Номінальні діаметри	Категорія
PN 40	1/2" x 1/2" – 1" x 1/2"; DN 15 x 1/2" – DN 25 x 1/2"	SEP

Обмеження щодо застосування

Фланці PN 40 / Class 300*	Фланці Class 150**	Розрахункова температура
Допустимий тиск	Допустимий тиск	
30 бар	13,3 бар	100 °C
28,8 бар	11,1 бар	200 °C
26,6 бар	10,2 бар	250 °C
25,2 бар	9,7 бар	300 °C

* Відповідно до EN1092-2:2018;

** Відповідно до EN1759-1:2004.

Корпус розрахований на PN40 і нижче, в залежності від обраного типу приєднання.

Параметри PN40 дійсні також для різьбового приєднання.

Максимальні значення тисків і температур

Параметр	AE50i
РМО – Максимальний робочий тиск	30 бар
Максимальна температура робочого середовища	уцільнення метал до металу: 250 °C
	уцільнення FPM/Viton: 200 °C
	уцільнення EPDM: 130 °C
Мінімальна щільність рідини	0,75 кг/дм ³

Пропускна спроможність повітря за н.у., Нл/хв

Мод.	Перепад тиску, бар																	
	0,5	1	2	3	4	5	6	7	8	9	10	12	15	18	20	22	25	30
AE50S	31	46	72	96	120	144	168	192	216	241	265	313	385	457	505	553	626	746

Вказані значення наведено для повітря за нормальних умов (при 15°C) і середньому атмосферному тиску (1013 мбар). Якщо температура повітря відрізняється від 15°C, то пропускна спроможність за таблицею може бути скоригована множенням на коефіцієнт, що отримується за наступним рівнянням: $\frac{288}{273+T}$ (T – дійсна температура в °C)

Можна прийняти, що температура повітря дорівнює температурі води.

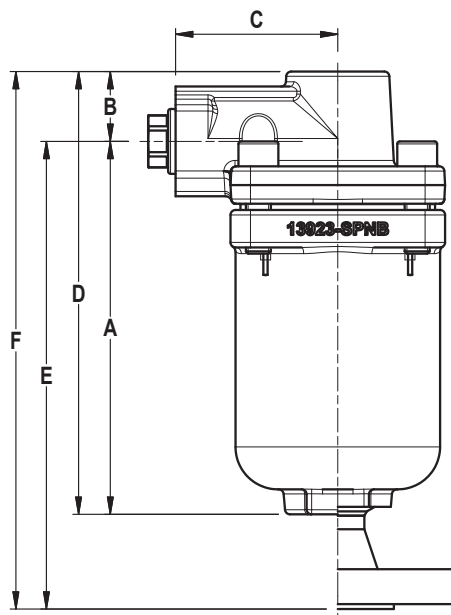

Габаритні розміри, мм

Вхідний патрубок	Різьба					Фланці PN 40			Фланці Class 150			Фланці Class 300		
	Типорозміри	A	B	C	D	Маса, кг	E	F	Маса, кг	E	F	Маса, кг	E	F
1/2"x1/2; DN15xG1/2"	149	28	65	177	3,6	187	215	4,4	197	225	4,1	202	230	4,4
3/4"x1/2; DN20xG1/2"	149	28	65	177	3,6	189	217	4,7	202	230	4,3	207	235	4,9
1"x1/2; DN25xG1/2"	149	28	65	177	3,6	189	217	4,8	205	233	4,6	211	239	5,2

* Стандартно приєднання Н в конденсатовідвідниках, виготовлених з фланцями EN 1092-1 або внутрішньою різьбою ISO 7 Rp, мають внутрішню різьбу ISO 7 Rp (ISO 228). В конденсатовідвідників, виготовлених з фланцями ASME B16.5, внутрішньою різьбою NPT ці приєднання також мають внутрішню різьбу NPT.

Специфікація матеріалів

Поз. №	Деталь	Матеріал
1	Корпус	AISI 316L/1.4404
2	Кришка	A351 CF8M/1.4408
3	* Сідло клапана	AISI 316L/1.4404
4	Опорний кронштейн	AISI 304/1.4301
5	* Важіль	AISI 304/1.4301
6	* Клапан у зборі / ущільнення клапана	AISI 316/1.4401; EPDM; Вітон
7	* Поплавок	AISI 316Ti / 1.4571
8	Болти кронштейна	Нержавіюча сталь A2-70
9	* Ущільнення кришки	Нержавіюча сталь / Графіт
10	Болти кришки	Нержавіюча сталь A2-70
11	Заглушка	AISI 316L/1.4404
12	** Ущільнення	Мідь

* Доступні (під замовлення) запчастини.

Примітка: Поставлені запчастини і опції оплачуються додатково.

** Не доступно для приєднання різьби NPT.

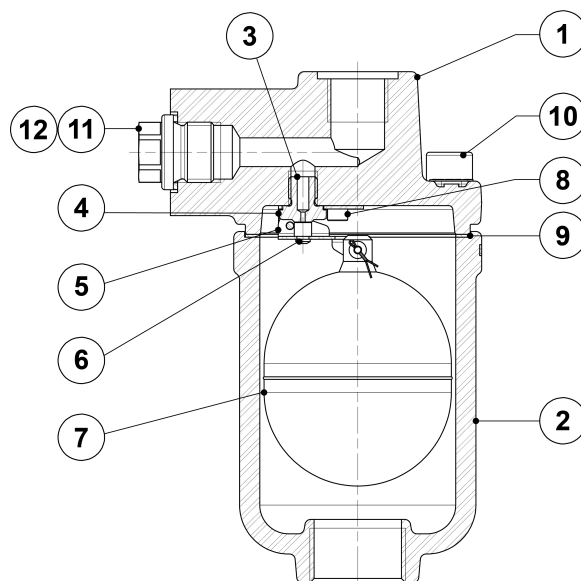

Монтажне виконання

Установка на вертикальному трубопроводі, напрямок потоку знизу.

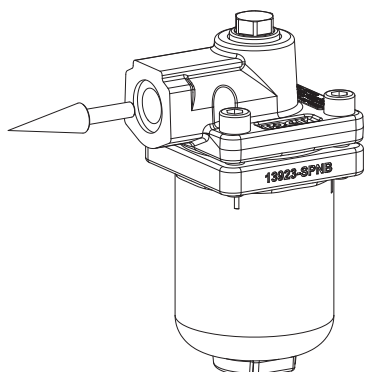

VF - Вертикальний вхідний патрубок / горизонтальний вихідний патрубок фронтально вперед

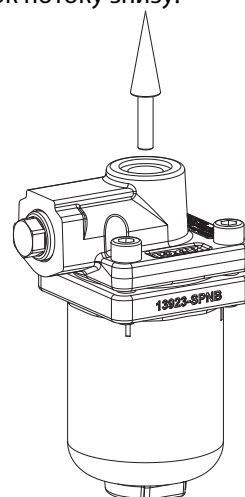

VT - Вертикальний вхідний та вихідний патрубки, напрямок потоку знизу вгору

Маркування AE50i

Модель	AE50i	6	M	XX	VF	A	15	A	15	E
AE50i – з корпусом із нержавіючої сталі	AE50i									
Максимальний перепад тиску на повітровідвіднику		6								
30 бар										
Ущільнення сідла клапана			M							
Метал по металу Tmax: 250 °C			E							
EPDM Tmax: 130 °C			V							
FPM/Вітон Tmax: 200 °C										
Опції				XX						
Відсутні										
Монтажне виконання					VF					
Вертикальний вхід/горизонтальний вихід фронтально вперед					VT					
Вертикальний вхід та вихід, напрямок потоку знизу вгору										
Приєднання (Вихідний отвір)						B				
Внутрішня різьба відповідно до стандарту ISO 7 Rp						C				
Внутрішня різьба відповідно до стандарту NPT										
Типорозмір (Вихідний отвір)							15			
1/2" дюйма								A		
Приєднання (Вхідний отвір)								C		
Внутрішня різьба відповідно до стандарту ISO 7 Rp								N		
Внутрішня різьба відповідно до стандарту NPT								U		
Фланці відповідно до стандарту EN 1092-1 PN 40								V		
Фланці відповідно до стандарту ASME B16.5 Class 150										
Фланці відповідно до стандарту ASME B16.5 Class 300										
Типорозмір (Вхідний отвір)									15	
1/2" дюйма; DN 15									20	
3/4" дюйма; DN 20									25	
1" дюйм; DN 25										
Спеціальні виконання / Додатково										E
Повний опис або додаткові коди мають бути додані у разі нестандартної комбінації.										