

Голчасті клапани NV400 - з корпусом з нерж. сталі (1/4" – 1/2")



Опис:

NV400 - серія голчастих клапанів високого тиску, призначених для запірних пристроїв з паром і іншими промисловими рідинами.

NV400B - спеціальна версія, призначена для використання в якості клапана відбору проб котлової води при підключенні до нижнього приєднання в корпусі клапана безперервного продування TDS парового котла (загальної кількості розчинених твердих речовин) ADCATrol серії VPC26.

Основні властивості:

- Конструкція повністю із нержавіючої сталі.
- Підвищена надійність завдяки високоякісному графітовому ущільненню.

Опції:

Спеціальна модифікація для застосування на кисень.

Робоче середовище:

Насичена пара, вода, стиснене повітря та інші рідини, сумісні з конструкцією.

Модифікація:

NV400H - запірний клапан, з корпусом із нержавіючої сталі.

NV400B - клапан відбору проб, з корпусом із нержавіючої сталі.

Типорозміри:

1/4" дюйма – 1/2" дюйма.

Приєднання:

NV400H – Різьба внутрішня ISO 228.

NV400B – Вхід: Різьба внутрішня ISO 228.

Вихід: Компресійний фітинг 8S (M16 x 1,5).

Монтажне положення:

В будь-якому положенні з потоком в напрямку, вказаному стрілкою на корпусі клапана.

Примітка: Інші розміри, матеріали та приєднання доступні по запиту.



NV400H



NV400B

Обмеження щодо застосування*

Модифікація NV400B	Модифікація NV400H	Розрахункова температура
Допустимий тиск	Допустимий тиск	
400 бар	400 бар	20 °C
320 бар	320 бар	200 °C
284 бар	284 бар	300 °C
/	268 бар	400 °C
/	240 бар	550 °C

* Мінімальна температура робочого середовища: -20°C.

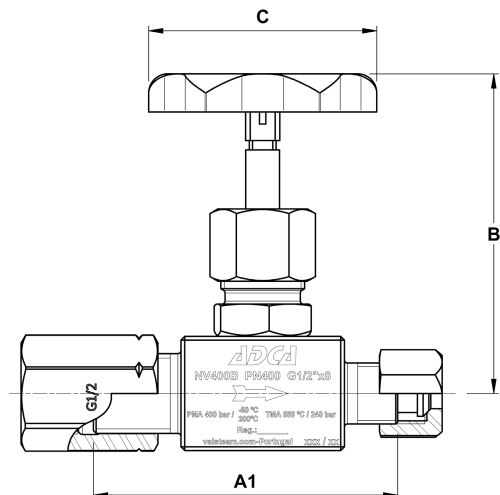
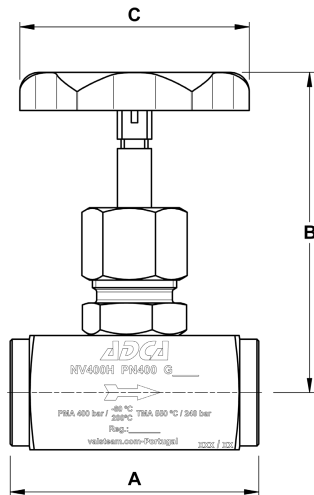

Габаритні розміри – NV400H, мм

Типорозмір	A	B	C	Прохід	Маса, кг
1/4"	55	82	60	6	0,48
3/8"	60	82	60	6	0,49
1/2"	65	82	60	6	0,49

Габаритні розміри – NV400B, мм

Типорозмір	A1	B	C	Прохід	Маса, кг
1/2"	80	82	60	6	0,63

Коефіцієнт пропускної спроможності

	Типорозмір		
	1/4" дюйма	3/4" дюйма	1/2" дюйма
Коефіцієнт Kvs	0,56 м³/год		

Примітка: Для розрахунку $Kvs = Cv (US) \times 0,855$.

Специфікація матеріалів

Поз. №	Деталь	Матеріал
1	Корпус	Нерж. сталь AISI 316 Ti / 1.4571
2	Кришка	Нерж. сталь AISI 316 Ti / 1.4571
3	Шток	Нерж. сталь AISI 316 Ti / 1.4571
4	Герметизуюча гайка	Нерж. сталь AISI 316 Ti / 1.4571
5	Сальник	Нерж. сталь AISI 316 Ti / 1.4571
6	Набивка	Графіт
7	Маховик	Металевий
8	Компресійний фітинг	Нерж. сталь AISI 316 Ti / 1.4571
9	Накидна гайка	Нерж. сталь AISI 316 Ti / 1.4571

