

## Установка по збору і поверненню конденсату POPS-K (однонасосна) (в парових системах)

**ADCAMat**  
STEAM EQUIPMENT

### Опис:

Станція перекачування конденсату ADCAMat POPS-K на базі одного механічного насоса ADCAMat POP використовується для перекачування високотемпературних рідин, наприклад конденсату, нафтопродуктів, та будь-яких інших неагресивних рідин під дією тиску водяної пари. Також доступні установки для роботи зі стисненим повітрям. Установка складається з одного механічного конденсатного насоса POP, атмосферного ресивера (при використанні відкритої схеми) або ресивера для роботи під тиском (при використанні закритої схеми), комплекту необхідної запірної-регулюючої арматури, компактно змонтованих на опорній рамі та підведених трубопроводів готових до підключення.

### Принцип роботи:

Конденсат під дією сили тяжіння (самопливом) або під тиском надходить у приймальний колектор (ресивер) через приймальні патрубки, відразу перетікає безпосередньо в корпус насоса. При досягненні максимального рівня конденсату в насосі, механізм автоматично відкриває клапан подачі пара в насос, наслідок збільшення тиску в ємності, конденсат витісняється у лінію відводу конденсату через випускний патрубок далі по системі (наприклад в ємність збору конденсату або до наступної станції перекачування конденсату). При досягненні нижнього рівня конденсату в насосі, клапан миттєво автоматично закриває подачу пара в насос.



### Основні характеристики:

Ресивер (приймальний колектор) - виготовляється з вуглецевої або нержавіючої сталі з вхідними і вихідними патрубками, а також вентиляційним патрубком (патрубком відведення повітря при закритій системі) та інше. Механічний конденсатний насос ADCAMat, що не вимагає врахування кавітаційного запасу (NPSH) і здатний перекачувати рідини із температурою до 250 °С. Запірна арматура - включає в себе крани, вентиля, фільтри, зворотні клапани, а також по запиту може комплектуватися регулятором тиску пара, та конденсатовідвідником у випадках, коли навантаження по конденсату в системі перевищує продуктивність насоса. Металева рама - виготовлена зі сталі, піддана піскоструминній обробці та пофарбована.

### Маркування СЕ - Група 2 (Європейська директива PED)

Номінальний тиск	Номінальні діаметри	Категорія директиви
PN 16	1" x 1", 1 1/2" x 1 1/2", 2" x 2", 3" x 2". DN 25 x 25, DN 40 x 40, DN 50 x 50, DN 80 x 50	2 (Промарковано СЕ)

### Максимальні значення тисків і температур

Параметр	POPS-K
Кількість насосів в установці	Один ( механічний насос ADCAMat серії POP* )
Питома вага рідини, що перекачується	0,8 – 1 кг/дм <sup>3</sup>
Максимальна в'язкість рідини, що перекачується	5° (градус Енглера)
Тиск рушійного середовища (пара, стиснене повітря)	1 – 10 бар
Ресивер - Максимальний робочий тиск	0,5 бар (за відкритої схеми)
Максимальний напір у вхідному патрубку	10 бар
Мінімальний напір у вхідному патрубку	0,5 бар
Максимальна температура робочого середовища	185 °С
Мінімальна температура робочого середовища	0 °С
Витрата насоса за 1 цикл	16 літрів
Витрата насоса за 1 цикл (типорозмір: 3" x 2"; DN 80 x 50)	25 літрів

\* Обмеження щодо застосування та продуктивність насоса наведені у відповідній технічній документації обладнання.

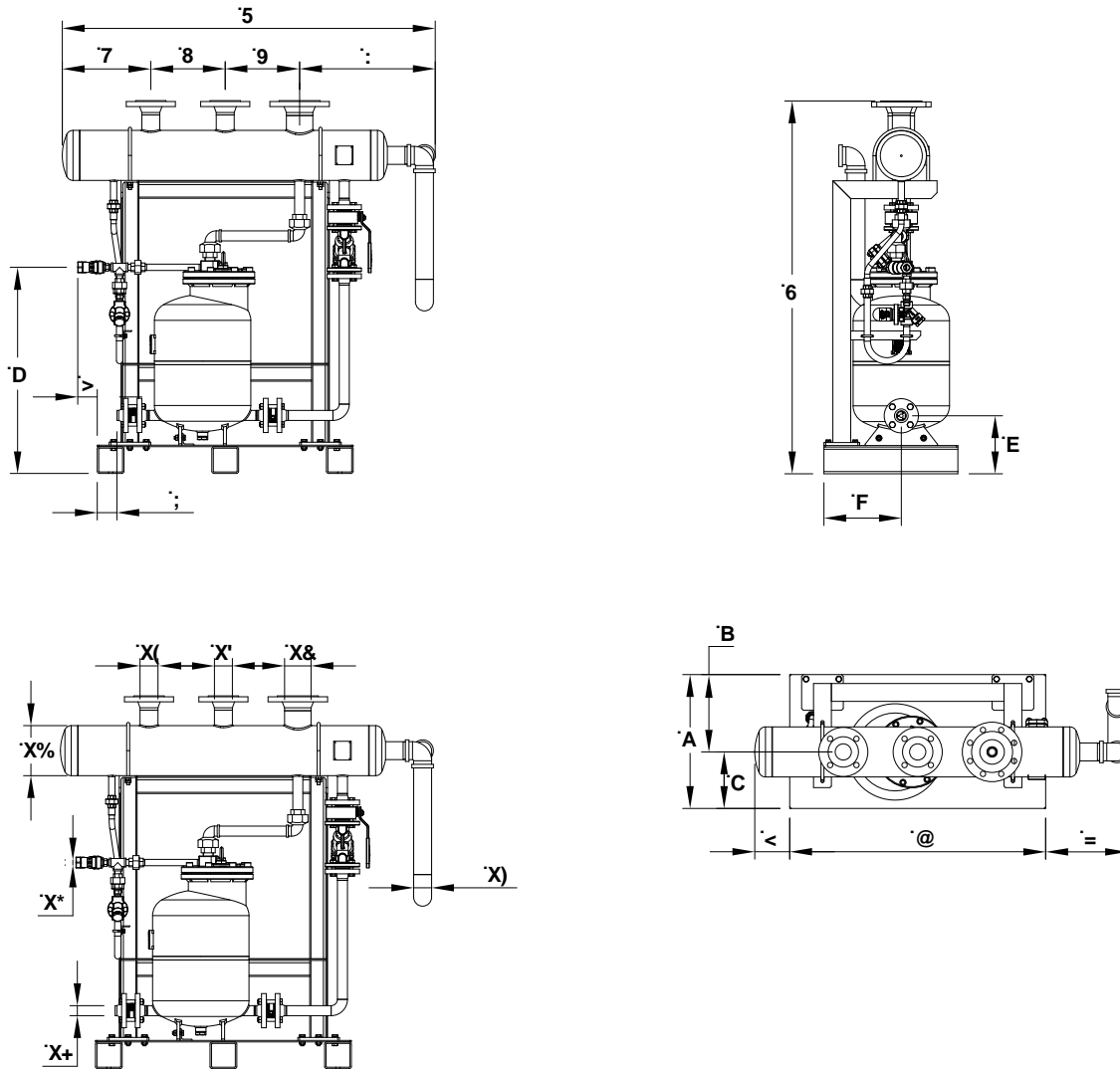

**Монтажні розміри, мм**

Розмір	d1 (мм)	d2 *	d3 *	d4 *	d5	d6	d7 **
DN 25	168	3"; DN 80	2"; DN 50	2"; DN 50	2" дюйма	1/2" дюйма	1"; DN 25
DN 40	168	3"; DN 80	2"; DN 50	2"; DN 50	2" дюйма	1/2" дюйма	1 1/2"; DN 40
DN 50	220	3"; DN 80	2"; DN 50	2"; DN 50	2" дюйма	1/2" дюйма	2"; DN 50
DN 80 x 50	273	4"; DN 100	2 1/2"; DN 65	2 1/2"; DN 65	2" дюйма	1/2" дюйма	2"; DN 50

d2 – патрубок відведення повітря; d3 і d4 – прийомні конденсатні патрубки; d5 – Переливний дренаж.

\* Приймні патрубки з внутрішньою різьбою ISO 7 Rp, доступні під замовлення.

\*\* Стандартна версія насоса поставляється з приварними комірцевими фланцями EN 1092-1 PN16, або з фланцями ASME B16.5 по запиту. Фланці з внутрішньою різьбою ISO 7 Rp, доступні під замовлення.

**Габаритні розміри, мм**

Розмір	A	B	C	D	E	F	G	H	I	J	L	M	N	O	P	Q	R
DN 25	1251	1254	298	250	250	454	66	118	274	66	860	450	260	190	693	195	260
DN 40	1251	1254	298	250	250	454	46	118	274	66	860	450	260	190	693	195	260
DN 50	1289	1304	316	250	250	473	32	136	293	72	860	450	260	190	693	195	260
DN 80 x 50	1367	1368	175	330	330	532	13	125	282	3	960	535	309	226	703	208	309

Розміри можуть бути змінено без попереднього повідомлення. Проконсультуйтеся з виробником з приводу точних вагогабаритних характеристик.

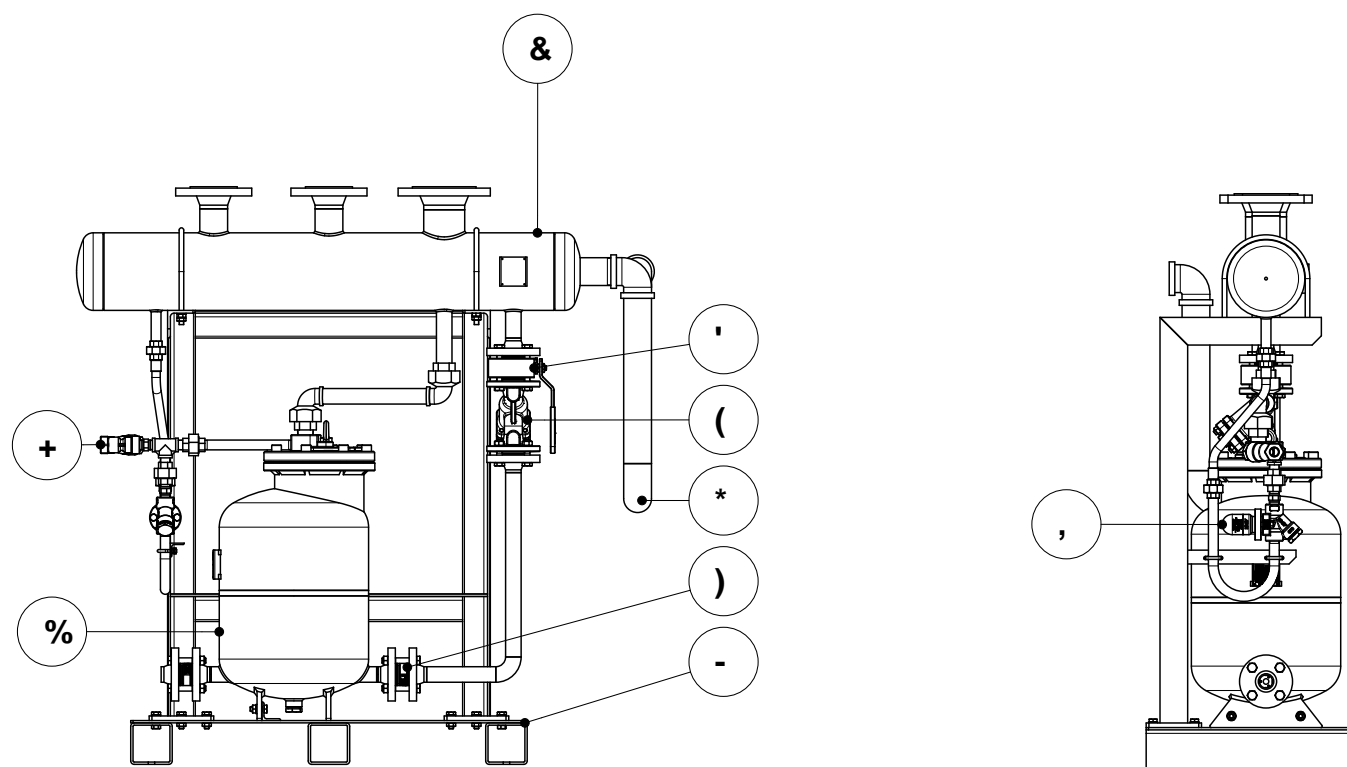

### Специфікація обладнання

Поз. №	Найменування
1	Механічний конденсатний насос ADCAMat серії POP об'ємної дії
2	Ресивер (приймальний колектор)
3	Кран кульовий міжфланцевий ADCA серії MWS1 повнопрохідний
4	Фільтр осадовий сітчастий ADCA серії IS16F Y-подібний
5	Дисковий зворотний клапан ADCA серії RD40 міжфланцевий
6	Переливний дренаж
7	Фільтр осадовий сітчастий ADCA серії IS140 Y-подібний
8	Компактний багатокомпонентний коннектор UniADCA серії UCX41 комплектно з конденсатовідвідником біметалічним UniADCA серії UBS20 на універсальному з'єднанні
9	Опорна рама