

Конденсатовідвідник поплавковий FLT37 – з корпусом із сталі (1 1/2" – 2"; DN 40 – DN 50)



Опис:

Конденсатовідвідники ADCA серії FLT37 мають поплавковий механізм відведення конденсату і вбудований біметалічний повітряний клапан для випуску повітря і інших неконденсованих газів, призначені для відведення конденсату, забезпечуючи максимальну енергоефективність системи.

Типовим застосуванням для даного виду конденсатовідвідників є монтаж на теплообмінному обладнанні, сушарках, варильних котлах, парових сорочках і іншому обладнанні, де безперервне відведення конденсату і висока продуктивність має важливе значення.

Основні властивості:

- Безперервне відведення конденсату.
- Відвід конденсату при температурі насиченої пари.
- Не чутливий до різких змін навантажень та перепаду тиску.
- Вбудований біметалічний повітряний клапан для випуску повітря.
- Напрямок потоку можна легко змінити, зміщуючи корпус по відношенню до механізму та кришки.

Опції:

Штуцер для встановлення балансувальної (вентиляційної) або зливної трубки.
SLR – Клапан для випуску парових заторів.
HVV – Ручний вентиляційний клапан.
BDV – Дренажний клапан.
FLL – Важіль підйому поплавка.
AFZ – Клапан захисту від замерзання.
VB21M - Переривач вакууму.

Робочі середовища: Насичена і перегріта пара.

Модифікація: FLT37-4,5, 10, 21 або 32 - з корпусом із вуглецевої сталі.

Типорозміри: 1 1/2" дюйма - 2" дюйми; DN 40 - DN 50.

Приєднання: Різьба внутрішня ISO 7/1 Rp або NPT.
Фланці EN 1092-1 PN40.
Фланці ASME B16.5 Class 150 та Class 300.
SW – під зварювання в нахлист ANSI B 16.11.

Монтажне положення:

За замовчуванням на горизонтальному трубопроводі, напрямок потоку справа наліво – (IR) див. інструкцію з монтажу та експлуатації.

Під замовлення: Встановлення на горизонтальному трубопроводі, напрямок потоку зліва направо (IL), або вертикальному трубопроводі, напрямок потоку зверху вниз (IT).



Маркування СЕ - Група 2 (Європейська директива PED)

Номинальний тиск	Номинальні діаметри	Категорія директиви
PN 40	11/2" – 2"; DN 40 – 50	SEP
CLASS 150	11/2" – 2"; DN 40 – 50	1 (Промарковано СЕ)

Обмеження щодо застосування

Фланці PN 40 / Class 300*	Фланці Class 150**	Розрахункова температура
Допустимий тиск		
40 бар	17,7 бар	100 °C
40 бар	14 бар	200 °C
39 бар	12,1 бар	250 °C
35,2 бар	10,2 бар	300 °C

* Відповідно до EN1092-2:2018;

** Відповідно до EN1759-1:2004.

Корпус розрахований на PN40 і нижче, в залежності від обраного типу приєднання.

Параметри PN40 дійсні також для різьбового приєднання і під зварювання SW.

Максимальні значення тисків і температур

Параметр	FLT37
PMO – Максимальний робочий тиск	32 бар
Максимальна температура робочого середовища	250 °C

Примітка: Застосування конденсатівідвідників FLT37 обмежено PMO рівним ΔPMX.**Максимальний перепад тиску на конденсатівідвіднику**

Модифікація	FLT37-4,5	FLT37-10	FLT37-21	FLT37-32
ΔPMX - Максимальний перепад тиску	4,5 бар	10 бар	21 бар	32 бар

Пропускна спроможність, кг/год

Модифікація	Типорозмір	Перепад тиску, бар												
		0,5	1	1,5	2	4,5	7	10	12	14	16	21	25	32
FLT37-4,5	11/2" – 2"; DN 40 – 50	2400	3400	3900	4500	7300	—	—	—	—	—	—	—	—
FLT37-10	11/2" – 2"; DN 40 – 50	1500	2000	2600	3000	4000	5400	6200	—	—	—	—	—	—
FLT37-21	11/2" – 2"; DN 40 – 50	950	1300	1600	1800	2600	3250	3900	4210	4950	5000	5600	—	—
FLT37-32	11/2" – 2"; DN 40 – 50	950	1300	1600	1800	2600	3250	3900	4210	4950	5000	5600	6000	6500

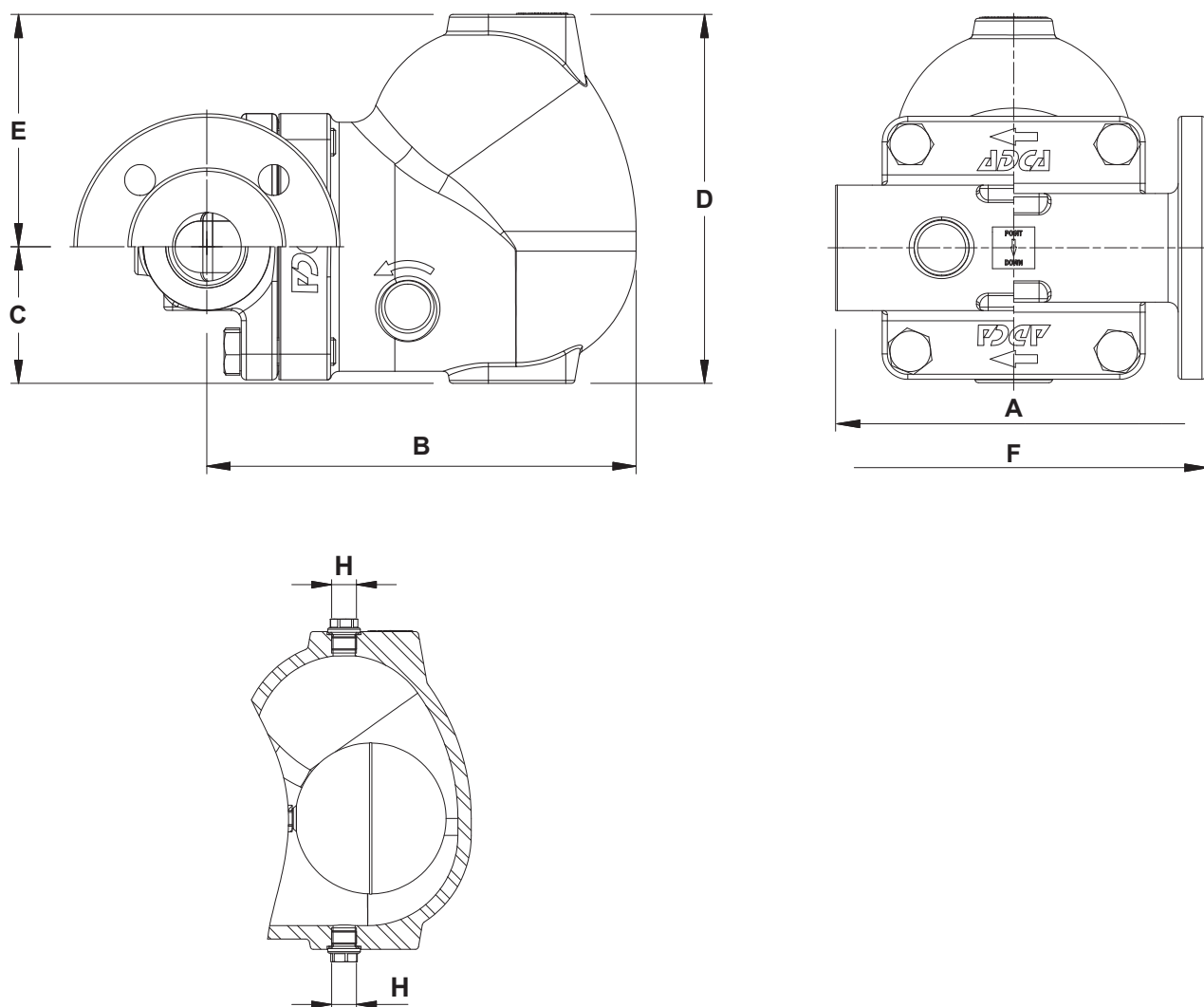

Габаритні розміри, мм

Розмір	Різьба або під зварювання SW (в нахлист)						Фланці PN 40		Class 150		Class 300		
	A	B	C	D	E	H*	Маса, кг	F	Маса, кг	F	Маса, кг	F	Маса, кг
1 1/2"; DN 40	210	250	80	215	136	3/8"	19	230	21,9	230	20,4	230	21,7
2"; DN 50	210	250	80	215	136	3/8"	18,4	230	23,8	230	21,7	230	23,4

* Стандартно приєднання H в конденсатовідвідниках, виготовлених з фланцями EN 1092-1 або внутрішньою різьбою ISO 7 Rp, мають внутрішню різьбу ISO 7 Rp (ISO 228). В конденсатовідвідників, виготовлених з фланцями ASME B16.5, внутрішнім різьбленням NPT або під зварювання SW (в нахлист), ці приєднання також мають внутрішню різьбу NPT.

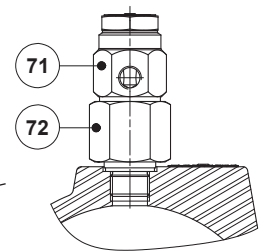
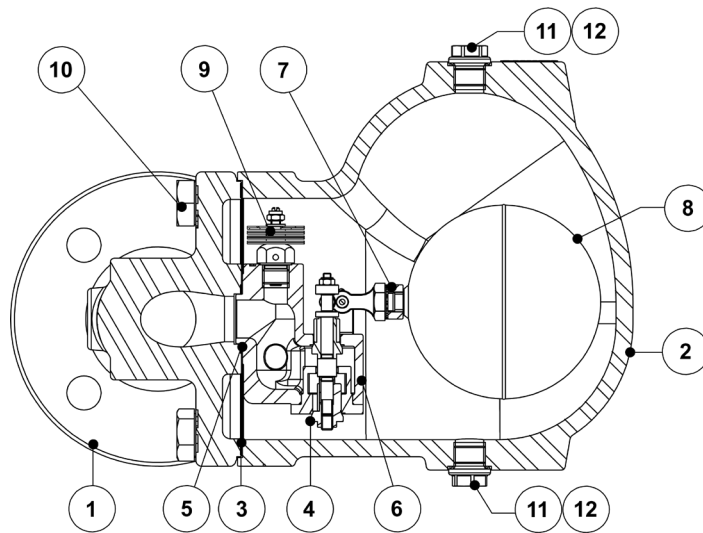

VB21M - Переривач вакууму (Автоматичний)

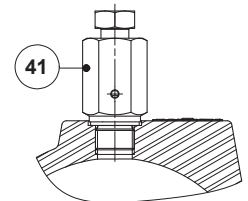

HVV - Ручний вентиляційний клапан

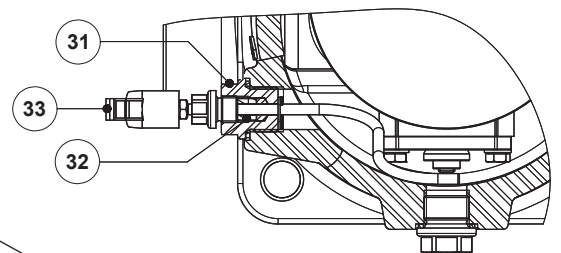

FLL - Важіль підйому поплавка

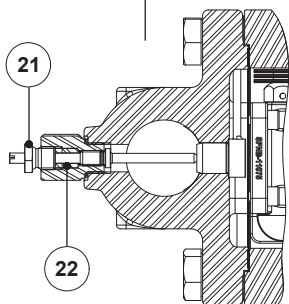

SLR - Клапан для випуску парових пробок

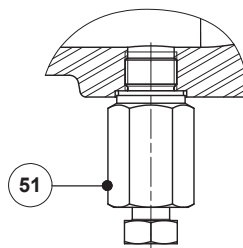

BDV - Ручний дренажний клапан

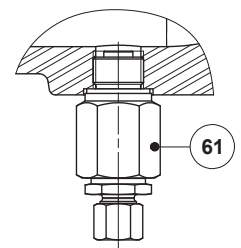

AFZ - Пристрій захисту від замерзання (Автоматичний)

Специфікація матеріалів

Поз. №	Деталь	Матеріал	Запчастина
1	Корпус	A216 WCB / 1.0619	
2	Кришка	A216 WCB / 1.0619	
3	Ущільнення кришки	Нержавіюча сталь / Графіт	Х
4	Сідло клапана	A351 CF8/1.4308; A276-98В/1.4057	Х
5	Ущільнення клапана	Графіт	Х
6	Клапан у зборі	AISI 316/1.4401; AISI 420/1.4021	Х
7	Важіль	A351 CF8М/1.4408	Х
8	Поплавок	AISI 304/1.4301	Х
9	Повітрявідвідник у зборі	Нержавіюча сталь (біметал)	Х
10	Болти	Оцинкована сталь	
11	Заглушка	AISI 316L/1.4404	
12	** Ущільнення	Мідь; AISI 304/1.4301	
21	Клапан для випуску парових пробок ADCA модель SLR	AISI 420/1.4021 AISI 316L / 1.4404	Опція
22	Набивання	Графіт	
31	Механізм важеля у зборі	AISI 303/1.4305; AISI 304/1.4301; AISI 316L / 1.4404	
32	Набивання	Графіт	
33	FLL – Ручний важіль підйому поплавка	Пластик	Опція
41	Ручний клапан вентиляційний ADCA модель HVV	AISI 303/1.4305; AISI 316L / 1.4404	Опція
51	Ручний дренажний клапан ADCA BDV	AISI 303/1.4305; AISI 316L / 1.4404	Опція
61	Захист від замерзання ADCA модель AFZ	AISI 303/1.4305; AISI 316L / 1.4404	Опція
71	Переривач вакууму ADCA модель VB21M	AISI 303/1.4305	Опція
72	Компресійний фітинги	AISI 303/1.4305	Опція

Доступні (під замовлення) запчастини позначені "Х".

Примітка: Поставлені запчастини і опції оплачуються додатково.

** Не доступно для приєднання різьби NPT.

Монтажне виконання

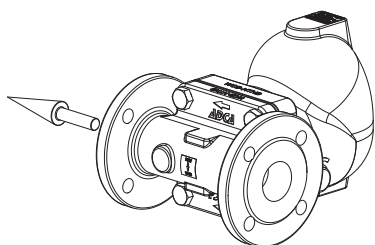

Встановлення на горизонтальному трубопроводі, напрямок потоку справа наліво (IR).

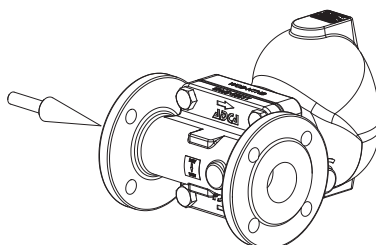

Встановлення на горизонтальному трубопроводі, напрямок потоку зліва направо (IL).

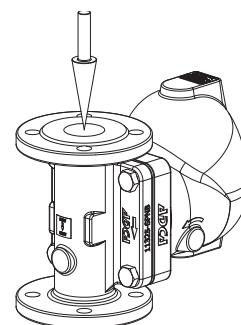

Встановлення на вертикальному трубопроводі, напрямок потоку зверху вниз (IT).

Маркування FLT37

Модель	A37	2	V	XX	X	X	IR	A	40
FLT37 - з корпусом зі сталі A216 WCB / 1.0619	A37								
Максимальний перепад тиску на конденсатовідвіднику									
4,5 бар		2							
10 бар		3							
21 бар		4							
32 бар		5							
Автоматичний клапан для випуску повітря									
Біметалевий клапан для випуску повітря (стандартно)			V						
Відсутній			X						
Додаткові приєднання у кришці									
Відсутні				XX					
Різьбові приєднання 3/8" дюйма зверху та знизу, закриті заглушками (обов'язково, якщо розглядаються якісь опції) *				10					
Опції									
HVV, BDV, AFZ та VB21M мають окремі коди замовлення, зверніться до постачальника									
SLR – Клапан для випуску парових пробок									
Відсутній					X				
З клапаном для випуску парових пробок у зборі					S				
FLL – Ручний важіль підйому поплавка									
Відсутній						X			
Підйомний важіль з правого боку						R			
Підйомний важіль з лівого боку						L			
Монтажне виконання									
Горизонтальне встановлення, напрямок потоку справа наліво (IR) – стандартно							IR		
Горизонтальне встановлення, напрямок потоку зліва направо (IL)							IL		
Вертикальне встановлення, напрямок потоку зверху вниз (IT)							IT		
Приєднання									
Внутрішня різьба відповідно до стандарту ISO 7 Rp								A	
Внутрішня різьба відповідно до стандарту NPT								C	
SW – під зварювання в нахлист відповідно до стандарту ASME B16.11								H	
Фланці відповідно до стандарту EN 1092-1 PN 40								N	
Фланці відповідно до стандарту ASME B16.5 Class 150								U	
Фланці відповідно до стандарту ASME B16.5 Class 300								V	
Типорозмір									
1 1/2" дюйми; DN 40									40
2" дюйми; DN 50									50
Спеціальні виконання / Додатково									
Повний опис або додаткові коди мають бути додані у разі нестандартної комбінації.									E