

Конденсатовідвідник поплавцевий FLT45 – з корпусом із нержавіючої сталі (1"; DN 25)

ADCA
STEAM EQUIPMENT

Опис:

Конденсатовідвідники ADCA серії FLT45 для підвищених витрат мають поплавковий механізм відведення конденсату і вбудований біметалічний повітряний клапан для випуску повітря і інших неконденсованих газів, призначені для відведення конденсату, забезпечуючи максимальну енергоефективність системи.

Типовим застосуванням для даного виду конденсатовідвідників є монтаж на теплообмінному обладнанні, сушарках, варильних котлах, парових сорочках і іншому обладнанні, де безперервне відведення конденсату і висока продуктивність має важливе значення.

Основні властивості:

- Безперервне відведення конденсату.
- Відвід конденсату при температурі насиченої пари.
- Не чутливий до різких змін навантажень та перепаду тиску.
- Відсутність підпору конденсату.
- Вбудований біметалічний повітряний клапан для випуску повітря.
- Напрямок потоку можна легко змінити, зміщуючи корпус по відношенню до механізму та кришки.

Опції:

Штуцер для встановлення балансувальної (вентиляційної) або зливної трубки.
SLR – Клапан для випуску парових заторів.
HVV – Ручний вентиляційний клапан.
BDV – Дренажний клапан.
FLL – Ручний важіль підйому поплавка.
AFZ – Клапан захисту від обмерзання.
VB21M - Переривач вакууму.

Робочі середовища:

Насичена і перегріта пара.

Модифікація:

FLT45 - 4,5 , 10 , 14 , 21 або 32 - з корпусом із нержавіючої сталі.

Типорозміри:

1" дюйм; DN 25.

Приєднання:

Різьба внутрішня ISO 7/1 Rp або NPT.
Фланці EN 1092-1 PN40.
Фланці ASME B16.5 Class 150 та Class 300.
SW – під зварювання в нахлист ANSI B 16.11.

Монтажне положення:

За замовчуванням на горизонтальному або вертикальному трубопроводі, напрямок потоку справа наліво, а також кутова горизонтальна або вертикальна конструкція під замовлення (див. інструкцію з монтажу та експлуатації).

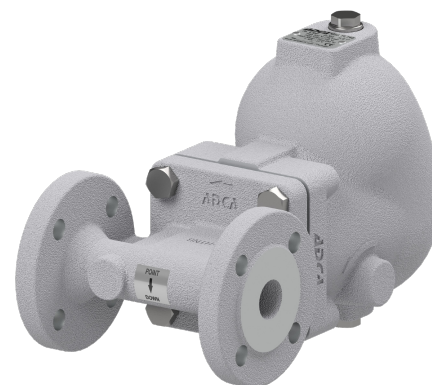

Маркування СЕ - Група 2 (Європейська директива PED)

Номинальний тиск	Номинальні діаметри	Категорія директиви
PN 40	1"; DN 25	SEP
CLASS 150	1"; DN 25	1 (Промарковано СЕ)

Обмеження щодо застосування

Фланці Class 300**	Фланці PN 40*	Фланці Class 150**	Розрахункова температура
Допустимий тиск	Допустимий тиск	Допустимий тиск	
34,4 бар	37,9 бар	13,3 бар	100 °С
28,8 бар	31,8 бар	11,1 бар	200 °С
26,6 бар	29,9 бар	10,2 бар	250 °С
25,2 бар	27,6 бар	9,7 бар	300 °С

* Відповідно до EN1092-2:2018;

** Відповідно до EN1759-1:2004.

Корпус розрахований на PN40 і нижче, в залежності від обраного типу приєднання.

Параметри PN40 дійсні також для різьбового приєднання і під зварювання SW.

Максимальні значення тисків та температур

Параметр	FLT45
PMO – Максимальний робочий тиск	32 бар
Максимальна температура робочого середовища	250 °С

Примітка: Застосування конденсатовідвідників FLT45 обмежено PMO рівним ΔPMX.

Максимальний перепад тиску на конденсатовідвіднику, бар

Модифікація	FLT45-4,5	FLT45-10	FLT45-14	FLT45-21	FLT45-32
ΔPMX - Максимальний перепад тиску	4,5 бар	10 бар	14 бар	21 бар	32 бар

Пропускна спроможність, кг/год

Модифікація	Типорозмір	Перепад тиску, бар												
		0,5	1	1,5	2	4,5	7	10	12	14	16	21	25	32
FLT45-4,5	1"; DN 25	900	1250	1490	1630	2490	—	—	—	—	—	—	—	—
FLT45-10	1"; DN 25	445	610	705	850	1285	1670	1820	—	—	—	—	—	—
FLT45-14	1"; DN 25	335	445	515	600	885	1150	1350	1500	1610	—	—	—	—
FLT45-21	1"; DN 25	255	335	380	410	555	680	745	790	815	895	920	—	—
FLT45-32	1"; DN 25	230	275	315	345	440	500	570	600	610	650	705	750	810

Розміри та приєднання

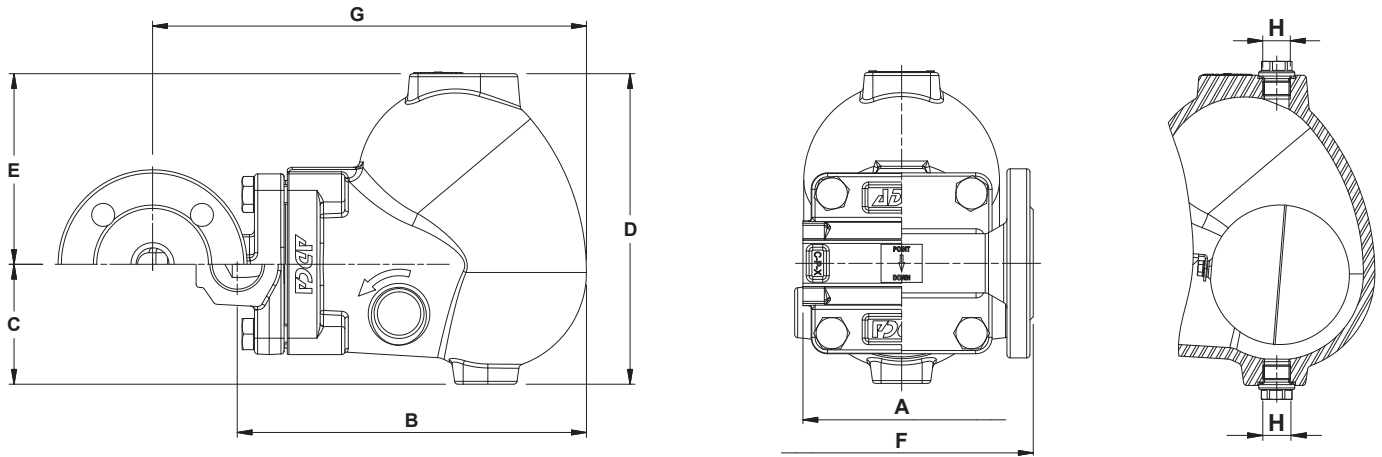

Стандартна конструкція

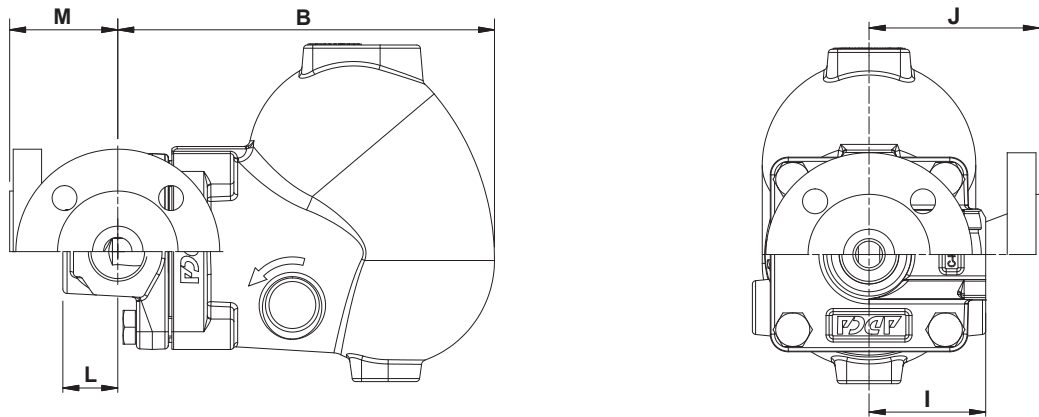

Кутова конструкція

Габаритні розміри – стандартна конструкція, мм

Різьба або під зварювання SW (в нахлист)								Фланці PN 40			Фланці Class 150			Фланці Class 300		
Розмір	A	B	C	D	E	H*	Маса, кг	F	G	Маса, кг	F	G	Маса, кг	F	G	Маса, кг
1"; DN25	120	212	73	189	116	3/8"	8,9	160	264	12	160	264	11,9	160	264	12,6

Габаритні розміри – кутова конструкція, мм

Різьба або під зварювання SW (в нахлист)									Фланці PN 40		Фланці Class 150		Фланці Class 300				
Розмір	B	C	D	E	H*	I	L	Маса, кг	J	M	Маса, кг	J	M	Маса, кг	J	M	Маса, кг
1"; DN25	212	73	189	116	3/8"	65	31	8,4	95	61	11	100	66	10,5	110	76	11,7

* Стандартно приєднання H в конденсатовідвідниках, виготовлених з фланцями EN 1092-1 або внутрішньою різьбою ISO 7 Rp, мають внутрішню різьбу ISO 7 Rp (ISO 228). В конденсатовідвідників, виготовлених з фланцями ASME B16.5, внутрішнім різьбленням NPT або під зварювання SW (в нахлист), ці приєднання також мають внутрішню різьбу NPT.

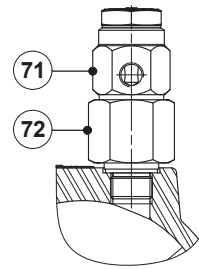
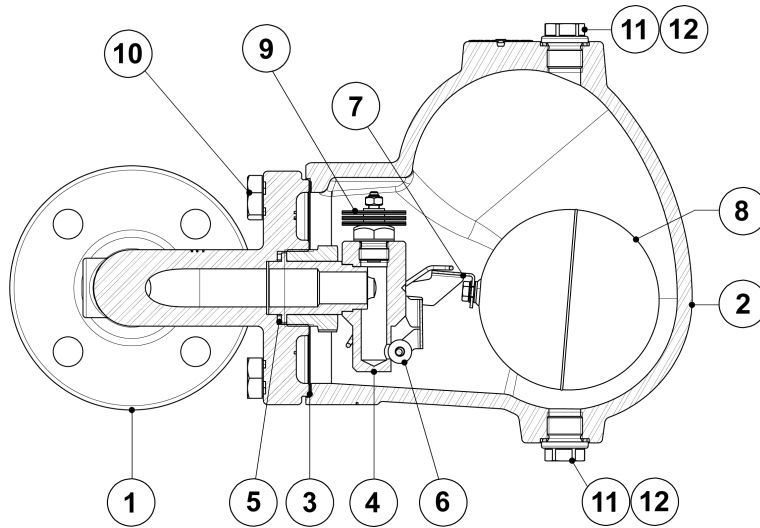

VB21M - Переривач вакууму (Автоматичний)

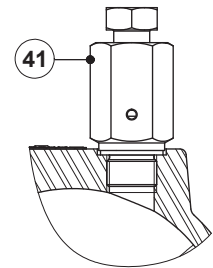

HVV - Ручний вентиляційний клапан

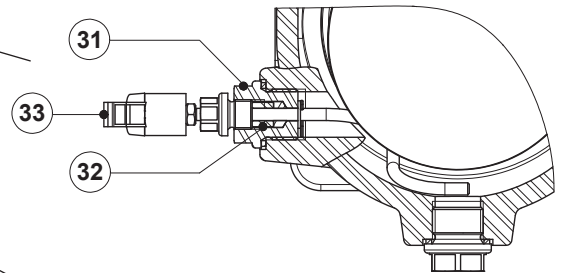

FLL - Важіль підйому поплавка

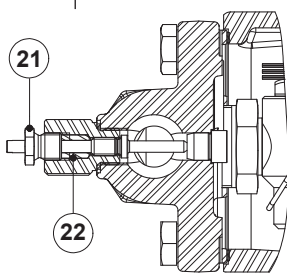

SLR - Клапан для випуску парових пробок

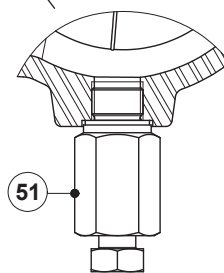

BDV - Ручний дренажний клапан

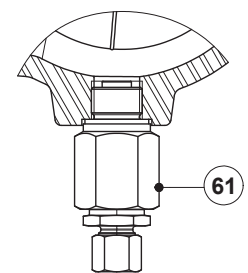

AFZ - Пристрій захисту від замерзання (Автоматичний)

Специфікація матеріалів

Поз. №	Деталь	Матеріал	Запчастини
1	Корпус (фланцевий)	A351 CF8M/1.4408	
	Корпус (різбовий)	AISI 316L/1.4404	
	Корпус (фланцевий/різбовий кутовий)	AISI 316L/1.4404	
2	Кришка	A351 CF8M/1.4408	
3	Ущільнення кришок	Нержавіюча сталь / Графіт	X
4	Сідло клапана	AISI 303/1.4305	X
5	Ущільнення клапана	Мідь	X
6	Клапан у зборі	AISI 316/1.4401	X
7	Важіль	AISI 304/1.4301	X
8	Поплавок	AISI 304/1.4301	X
9	Повітровідвідник у зборі	Нержавіюча сталь (біметал)	X
10	Болти кришки	Нержавіюча сталь A2-70	
11	Заглушка	AISI 316L/1.4404	Опція
12	** Ущільнення	Мідь; AISI 304/1.4301	
21	Клапан для випуску парових пробок ADCA модель SLR	AISI 420/1.4021; AISI 316L / 1.4404	Опція
22	Набивання	Графіт	
31	Механізм важеля у зборі	AISI 303 / 1.4305; AISI 304 / 1.4301; AISI 316L/1.4404	
32	Набивка	Графіт	
33	FLL – Важіль підйому поплавка	Пластик	Опція
41	Ручний вентиляційний клапан ADCA Модель HVV	AISI 303/1.4305; AISI 316L / 1.4404	Опція
51	Ручний дренажний клапан ADCA Модель BDV	AISI 303/1.4305; AISI 316L / 1.4404	Опція
61	Пристрій захисту від замерзання ADCA Модель AFZ	AISI 303/1.4305; AISI 316L / 1.4404	Опція
71	Переривач вакууму ADCA модель VB21M	AISI 303/1.4305	Опція
72	Компресійний фітинг	AISI 316L/1.4404	Опція

Доступні (під замовлення) запчастини позначені "X".

Примітка: Поставлені запчастини і опції оплачуються додатково.

** Не доступно для приєднання різьби NPT.

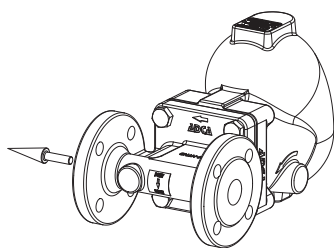
Монтажне виконання

Встановлення на горизонтальному трубопроводі, напрямок потоку справа наліво (IR).

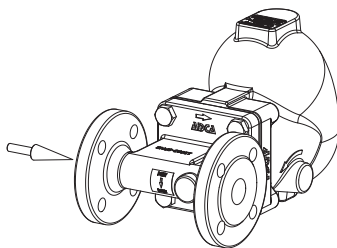

Встановлення на горизонтальному трубопроводі, напрямок потоку зліва направо (IL).

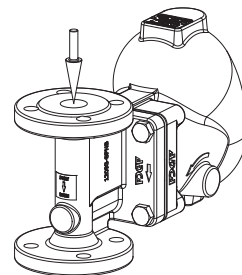

Встановлення на вертикальному трубопроводі, напрямок потоку зверху вниз (IT).

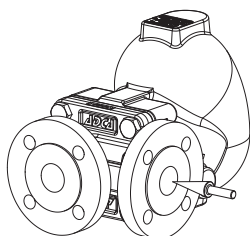

Встановлення на горизонтальному трубопроводі під кутом, напрямок потоку справа фронтально вперед (AR).

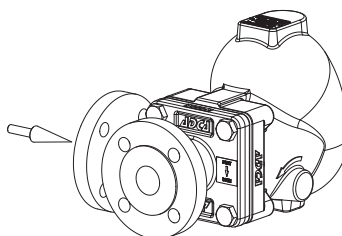

Встановлення на горизонтальному трубопроводі під кутом, напрямок потоку зліва фронтально вперед (AL).

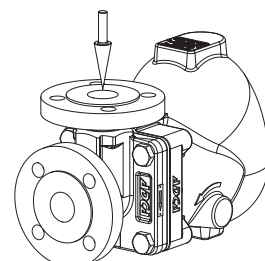

Встановлення на вертикальному трубопроводі під кутом, напрямок потоку зверху фронтально вперед (AT).

Маркування FLT45

Модель	A45	2	V	XX	X	X	IR	A	25
FLT45 – з корпусом із нержавіючої сталі	A45								
Максимальний перепад тиску на конденсатовідвіднику									
4,5 бар		2							
10 бар		3							
14 бар		4							
21 бар		5							
32 бар		7							
Автоматичний клапан для випуску повітря									
Біметалевий клапан для випуску повітря (стандартно)			V						
Відсутній			X						
Додаткові приєднання у кришці									
Відсутні				XX					
Різьбові з'єднання 3/8" дюйма зверху та знизу, закриті заглушками (обов'язково, якщо розглядаються якісь опції)				10					
Опції									
Опції мають окремі коди замовлення, будь ласка, зверніться до свого постачальника.									
SLR – Клапан для випуску парових пробок									
Відсутній					X				
3 клапаном для випуску парових пробок у зборі					S				
FLL – Ручний важіль підйому поплавка									
Відсутній						X			
Підйомний важіль з правого боку						R			
Підйомний важіль з лівого боку						L			
Монтажне виконання									
Горизонтальне встановлення, напрямок потоку справа наліво (стандартно)							IR		
Горизонтальне встановлення, напрямок потоку зліва направо							IL		
Вертикальне встановлення, напрямок потоку зверху вниз							IT		
Горизонтальне встановлення під кутом, напрямок потоку справа фронтально вперед							AR		
Горизонтальне встановлення під кутом, напрямок потоку зліва фронтально вперед							AL		
Вертикальне встановлення під кутом, напрямок потоку зверху фронтально вперед							AT		
Приєднання									
Внутрішня різьба відповідно до стандарту ISO 7 Rp								A	
Внутрішня різьба відповідно до стандарту NPT								C	
SW – під зварювання в нахлист відповідно до стандарту ASME B16.11								H	
Фланці відповідно до стандарту EN 1092-1 PN 40								N	
Фланці відповідно до стандарту ASME B16.5 Class 150								U	
Фланці відповідно до стандарту ASME B16.5 Class 300								V	
Типорозмір									
1" дюйм; DN 25									25
Спеціальні виконання / Додатково									
Повний опис або додаткові коди мають бути додані у разі нестандартної комбінації.									E