

Триходові двосідельні регулюючі клапани V253 – з чавунним корпусом (DN 15 – DN 150)

АДСА Trol
STEAM EQUIPMENT

Опис:

Триходові одно- та двосідельні регулюючі клапани ADCATrol серії V253G виконання з затвором, що розділяє або змішує потік робочого середовища за лінійними характеристиками регулювання потоку. Клапани спеціально спроектовані для забезпечення точного регулювання будь-яких технологічних процесів.

Клапани можуть комплектуватися пневматичними, гідравлічними або електричними приводами і використовуватися для роботи з такими середовищами, як холодна та перегріта вода, водяна пара, повітря і інші не агресивні рідини і гази.

Основні властивості:

- Надійна конструкція.
- Триходові клапани із затвором, що розділяє або змішує потоки.

Опції:

Різні варіанти ущільнення штока включаючи модифікації з сільфоном.

Робоча середа:

Насичена і перегріта пара.
Гаряча і перегріта вода.
Високотемпературна олива.
Повітря та інші гази.

Виконання:

V253G – з корпусом із чавуну.

Типорозміри:

DN 15 – DN 150.

Приєднання:

Фланці згідно з EN 1092-2 PN 16 або PN 25.

Примітка: Стандартні фланці PN 16 DN 65 поставляються з 4 отворами. 8 отворів, згідно EN 1092-1/ -2, по спецзамовленню.

Ущільнення

штока:

Шевронне ущільнення з PTFE/Графіт – до 220 °С;
Ущільнення з графітним кільцем – до 350 °С;
Сильфоне ущільнення з нерж. сталі – до 350 °С.



Маркування CE - Група 2 (Європейська директива PED)

PN 16	PN 25	Категорія директиви
DN 15 – DN 50	DN 15 – DN 40	SEP
DN 65 – DN 150	DN 50 – DN 125	1 (Промарковано CE)
—	DN 150	2 (Промарковано CE)

Обмеження щодо застосування



Номінальний тиск PN 16		Номінальний тиск PN 25	
Допустимий тиск	Розрахункова температура	Допустимий тиск	Розрахункова температура
16 бар	-10 °C / 120 °C	25 бар	-10 °C / 120 °C
15,5 бар	150 °C	24,3 бар	150 °C
14,7 бар	200 °C	23 бар	200 °C
14,3 бар	220 °C	22,5 бар	220 °C
13,9 бар	250 °C	21,8 бар	250 °C
12,8 бар	300 °C	20 бар	300 °C
11,2 бар	350 °C	17,5 бар	350 °C

* Відповідно до EN1092-2:2007.

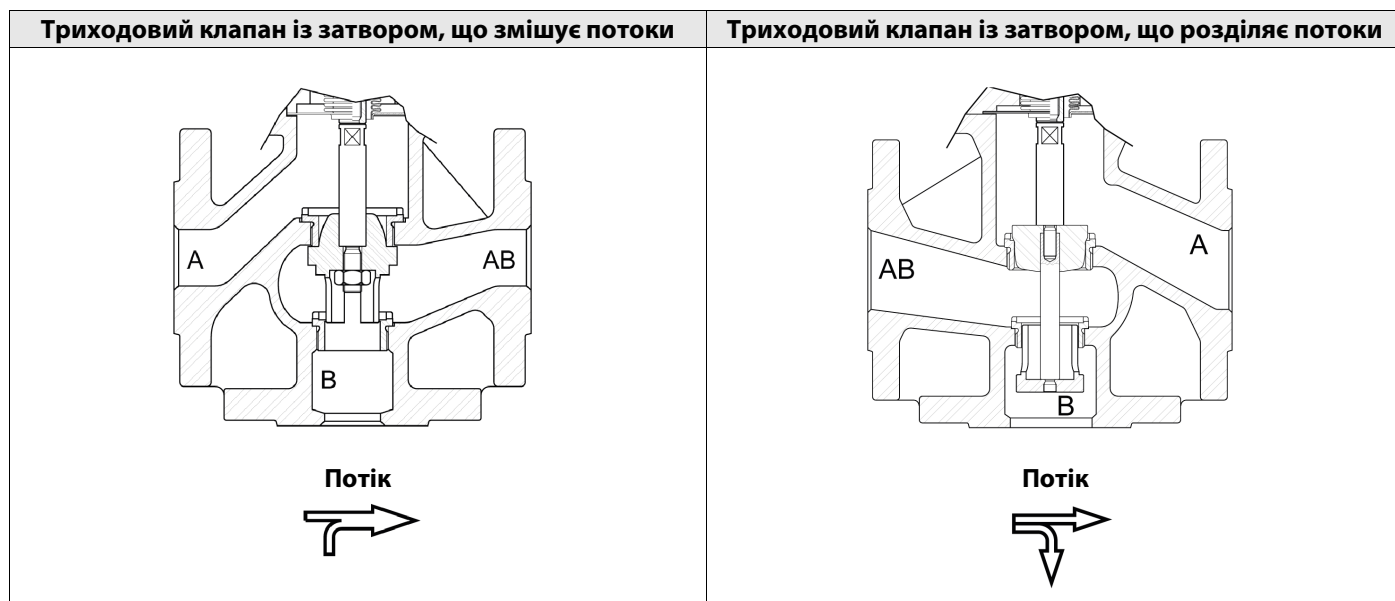
Конструкція затвора



Виконання плунжера

Змішувачий	Розділюючий
 <p>Ущільнення: Метал по металу Характерист.: Лінійна (PL) Діапазон: 30:1; 50:1 Протікання: Class IV, згідно стандарту IEC 60534-4</p>	 <p>Ущільнення: Метал по металу Характерист.: Лінійна (PL) Діапазон: 30:1 Протікання: Class IV, згідно стандарту IEC 60534-4</p>

Коефіцієнт пропускнуєї спроможності - змішувачий плунжер / PL характерит.

Типорозмір	DN 15	DN 20	DN 25	DN 32	DN 40	DN 50	DN 65	DN 80	DN 100	DN 125	DN 150
Kvs, м³/год	4	6,3	10	16	25	40	63	100	160	230	330
Сідло клап. Ø *	20 / 15	20 / 15	25 / 20	32 / 25	40 / 32	50 / 40	65 / 50	80 / 65	100 / 80	125 / 120	150 / 140
Хід штока, мм	20						30			35	40

* Діаметр верхнього / нижнього сідла відповідно.
 Для розрахунку $Kvs = Cv (US) \times 0,865$.

Коефіцієнт пропускнуєї спроможності - поділяючий плунжер / PL характерит.

Типорозмір	DN 32	DN 40	DN 50	DN 65	DN 80	DN 100	DN 125	DN 150	
Kvs, м³/год	12	20	27	50	83	123	190	250	
Сідло клап. Ø *	32 / 25	40 / 32	50 / 40	65 / 50	80 / 65	100 / 80	100 / 100	120 / 120	
Хід штока, мм	20				30			35	40

* Діаметр верхнього / нижнього сідла відповідно.
 Для розрахунку $Kvs = Cv (US) \times 0,865$.

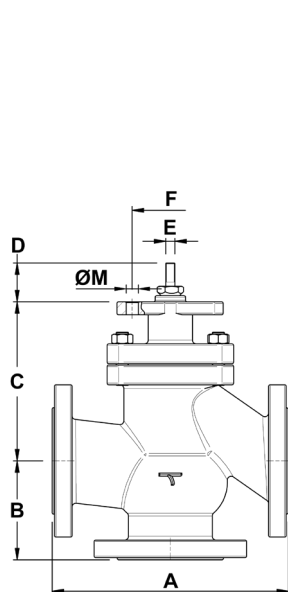

Клапан із
стандартно
юкришкою

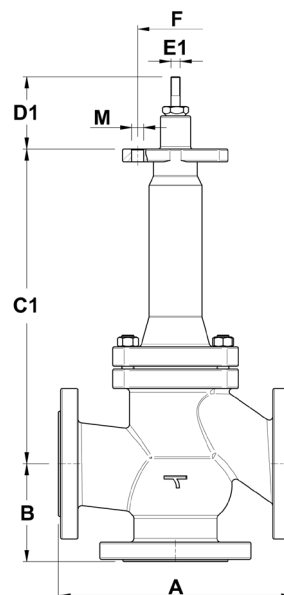

Клапан із
сильфонним
ущільненням

Габаритні розміри клапана, мм

Розмір	Типорозмір клапана										
	DN 15	DN 20	DN 25	DN 32	DN 40	DN 50	DN 65	DN 80	DN 100	DN 125	DN 150
A	130	150	160	180	200	230	290	310	350	400	480
B	65	70	75	80	90	100	120	130	150	200	210
C	143	157	151	158	163	166	209	209	217	319	334
C1	265	279	273	280	285	288	418	418	426	529	544
D	56										
D1	96										
E	M10										
E1	M12										
F	100										
M	17										

* Стандартні фланці PN 16 DN 65 поставляються з 4 отворами. 8 отворів, згідно EN 1092-1/-2, по спецзамовленню.

Маса клапана, кг

Модифікація	DN 15	DN 20	DN 25	DN 32	DN 40	DN 50	DN 65	DN 80	DN 100	DN 125	DN 150
Стандартна	8	9	10	12,5	14	16	32	36	51	107	130
Ущл. сильфон	10	11	11,5	14,5	16	19	36	40	54	95	125

Максимально допустиме пускове зусилля, kN

Модифікація	Типорозмір клапана										
	DN 15	DN 20	DN 25	DN 32	DN 40	DN 50	DN 65	DN 80	DN 100	DN 125	DN 150
Стандартна	12 кілоньютон (kN)										
Ущл. сильфон	16 кілоньютон (kN)										

Пневматичні приводи ADCATrol серії PA

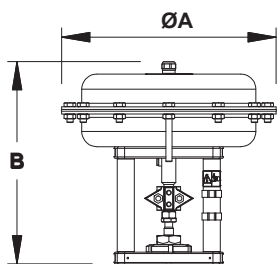

Габаритні розміри пневмоприводу, мм						
Модель	PA10	PA206	PA281	PA341	PA436	PA80
A	170	209	275	336	430	405
B	251	236	243	323	291 / 311 *	505
Маса, кг	6,3	6,2	9,6	14,3	24,4 / 28 *	50,4

* Для приводів з діапазоном сигналів 1 - 2 бар; 1,5 - 3 бару і 2 - 4 бар.
Більш докладну інформацію див. у відповідній технічній документації.

Електричні приводи ADCATrol серії EL

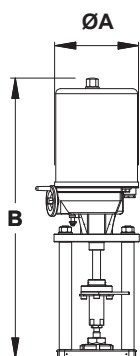

Габаритні розміри електроприводу, мм				
Модель	EL12	EL20 - EL45	EL80 - EL120	EL250
A	129	148	188	216
B	333	485	587	683
Маса, кг	2,1	8	13	19

Більш докладну інформацію див. у відповідній технічній документації.

Електричні приводи ADCATrol серії ELR

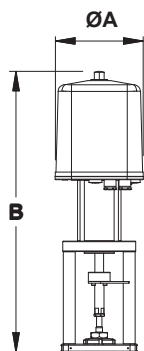

Габаритні розміри електроприводу, мм			
Модель	ELR2.1	ELR2.2	ELR2.3
A	162	162	162
B	518 / 555*	536 / 573*	557 / 593*
Маса, кг	8,7	9,3	10

*З електропозиціонером ADCA серії PEL.
Більш докладну інформацію див. у відповідній технічній документації.

Ручний маховик ADCATrol серії MAH

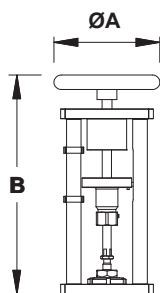

Габаритні розміри маховика, мм	
Модель	MAH
A	160
B	331
Маса, кг	5,6

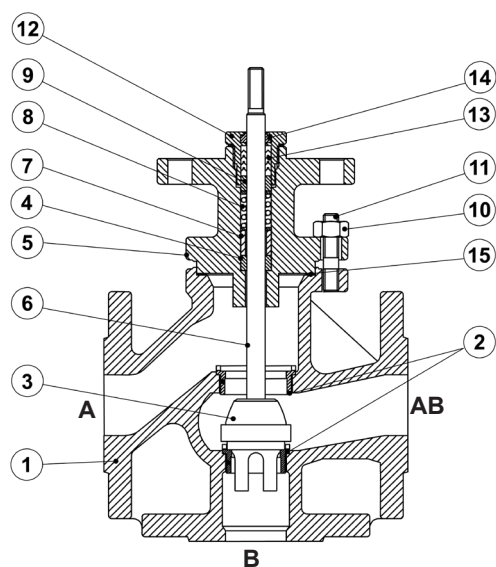

**Клапан зі
стандартною
кришкою**

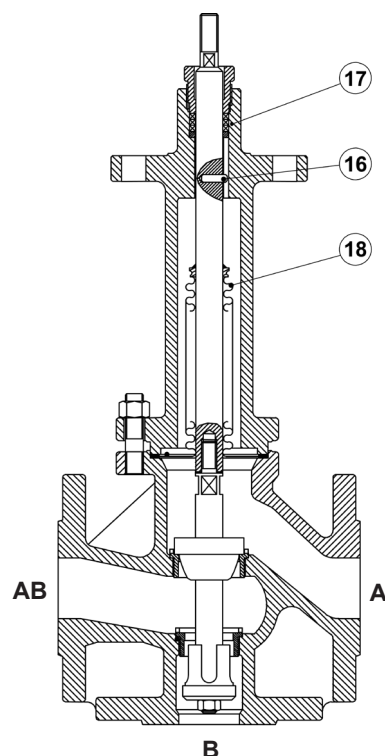

**Клапан із
сильфонним
ущільненням**

Специфікація матеріалів

Поз. №	Деталь	Матеріал	Запчастини
1	Корпус клапана	GJS-400-18-LT / 5.3103	
2	Сідло	AISI 420 / 1.4021	X
3	Плунжер клапана	AISI 420 / 1.4021	X
4	Нижня напрямна штока	PTFE з графітовим наповнювачем	
5	Кришка	GJS-400-18-LT / 5.3103	
6	Шток	AISI 420 / 1.4021	X
7	Прокладка сальника	AISI 303 / 1.4305	
8	Ущільнювальна пружина	AISI 301 / 1.4310	
9	Верхня напрямна штока	PTFE з графітовим наповнювачем	
10	Гайки кришки	C35E / 1.1181	
11	Шпильки кришки	C35E / 1.1181	
12	Ущільнювальна гайка	AISI 303 / 1.4305	
13	Комплект шевронних ущільнень	PTFE з графітовим наповнювачем	X
14	Брудознімальне кільце	FPM	
15	Ущільнення кришки	Нержавіюча сталь / Графіт	X
16	Стопорний штифт	Нержавіюча сталь A2-70	
17	Комплект захисних ущільнень	Нержавіюча сталь / Графіт	X
18	Металевий сильфон	AISI 316Ti / 1.4571	X

Вхідні в ремкомплект запчастини відзначені "X".

Примітка: Поставленні запчастини і опції оплачуються додатково.

Розшифровка маркування V253 а)

Модель клапана	V.23	G	M	1	7	L	15	
Триходовий прохідний двосідельний клапан	V.23							
Матеріал корпусу								
Чавун GJS-400-18-LT / 0.7043		G						
Конструкція затвора								
Затвор що змішує потоки			M					
Затвор що розділяє потоки (доступно для типорозмірів від DN 32 до DN 150)			D					
Ущільнення по штоку								
Шевронні манжети V-подібної форми з PTFE/Графіт / Стандартна кришка				1				
Сальник з графіту / Стандартна кришка				3				
Сильфон з нержавіючої сталі з комплектом захисних ущільнень				8				
Регульовальна характеристика потоку / Ущільнення клапана								
Лінійна характеристика (PL) / ущільнення: метал по металу (Герметичність Class IV)					7			
Приєднання								
Фланці відповідно до стандарту EN 1092-2 PN 16						L		
Фланці відповідно до стандарту EN 1092-2 PN 25						M		
Типорозміри								
DN 15							15	
DN 20							20	
...								
Спеціальні виконання / Додатково								
Повний опис або додаткові коди мають бути додані у разі нестандартної комбінації.								E

а) Розшифровка маркування тільки для клапана. Коди приводів див. у відповідній технічній документації.