

Конденсатовідвідник біметалічний BM20i – з корпусом із нержавіючої сталі (1/2" – 1"; DN 15 – DN 25)



Опис:

Конденсатовідвідники біметалічні ADCA серії BM20i з функцією відведення повітря з парових систем, компактні та надійні, виготовлені з нержавіючої сталі.

Типовими застосуваннями є встановлення на трубопроводах насиченого і перегрітого пара, парових сорочках, змієвих обігрівачах, нерегульованих калориферах або використання для автоматичного відведення повітря з парових систем.

Основні властивості:

- Безперервний модулюючий відвід конденсата.
- Конденсат відводиться переохолодженням.
- Швидко й ефективно видаляє повітря.
- Працює на помірно перегрітій парі.
- Не чутливий до різких змін навантажень та перепаду тиску.
- Вбудований фільтр.

Опції:

BDV – Дренажний клапан.

Робоче середовище:

Насичена і перегріта пара.

Модифікація:

BM20i – з корпусом із нержавіючої сталі.

Типорозміри:

1/2" дюйма – 1" дюйм; DN 15 – DN 25.

Приєднання:

Різьба внутрішня ISO 7/1 Rp або NPT.
Фланці EN 1092-1 PN 40.
Фланці ASME B16.5 Class 150 або Class 300.
SW – під приварення в нахлист ANSI B 16.11.
BW – під приварення в стик ANSI B16.25.

Монтажне положення:

Рекомендується монтаж на горизонтальному трубопроводі, може бути встановлений в будь-якому положенні (див. інструкцію з монтажу та експлуатації).



Маркування CE - Група 2 (Європейська директива PED)

Номинальний тиск	Номинальні діаметри	Категорія директиви
PN 40	1/2" – 1"; DN 15 – DN 25	SEP

Обмеження щодо застосування

Фланці PN 40*	Фланці Class 150**	Фланці Class 300**	Розрахункова температура
Допустимий тиск	Допустимий тиск	Допустимий тиск	
40 бар	15,3 бар	39,9 бар	100 °C
34,4 бар	112 бар	31,3 бар	200 °C
29,9 бар	10,2 бар	26,6 бар	250 °C
27,6 бар	9,7 бар	25,2 бар	300 °C

* Відповідно до EN1092-2:2018; ** Відповідно до EN1759-1:2004.

Корпус розрахований на PN40 і нижче, в залежності від обраного типу приєднання.

Параметри PN40 дійсні також для різьбового приєднання і під зварювання SW / BW.

Максимальні значення тисків та температур

Параметр	BM20i
PMO – Максимальний робочий тиск	17 бар
Максимальна температура робочого середовища	250 °C

Пропускна здатність, кг/год

Мод.	Типорозмір	Перепад тиску, бар									
		0,5	1	2	4	6	8	10	12	14	17
BM20i (A)	1/2" – 1"; DN 15 – 25	125	200	320	410	445	485	500	540	580	600
BM20i (B)	1/2" – 1"; DN 15 – 25	450	700	1000	1220	1340	1450	1560	1650	1780	1850

Примітка: **A** = Пропускна спроможність для переохолодженого конденсату нижче насичення пари на 10 °C.
B = Для переохолодженого конденсату нижче насичення пари на 20 °C.

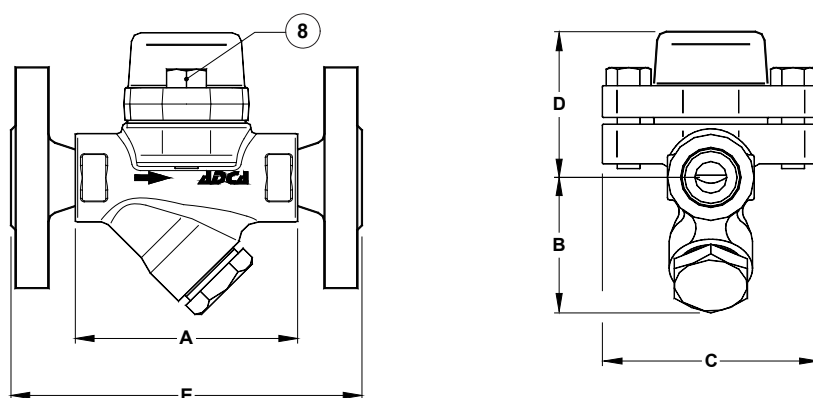

Габаритні розміри, мм

Різьба або під зварювання SW (в нахлист)*						Фланці PN 40		Фланці Class 150		Фланці Class 300	
Розмір	A	B	C	D	Маса, кг	E	Маса, кг	E	Маса, кг	E	Маса, кг
1/2"; DN15	95	59	95	65	1,6	150	3,2	150	2,7	150	3,5
3/4"; DN20	95	59	95	65	1,6	150	3,9	150	3,1	150	4,7
1"; DN25	95	65	95	65	1,8	160	4,7	160	4,3	160	5,9

* Під зварювання в стик (BW) по запиту.

Специфікація матеріалів

Поз. №	Деталь	Матеріал
1	Корпус	AISI 316L / 1.4404
2	Кришка	AISI 316L / 1.4404
3	* Ущільнення кришки	Нерж. сталь / Графіт
4	* Клапан у зборі	Біметал
5	* Сітчастий фільтр	AISI304 / 1.4301
6	* Ущільнення	Нерж. сталь / Графіт
7	* Пробка	AISI 303 / 1.4305
8	Болти кришки	Нержавіюча сталь A2-70

* Доступні (під замовлення) запчастини.

