

Конденсатовідвідник для систем стисненого повітря FA45.1 – з корпусом із нержавіючої сталі (1"; DN 25)



Опис:

Конденсатовідвідник ADCA серії FA45.1 має поплавковий механізм відведення конденсату, спеціально розроблений для відведення конденсату з систем стисненого повітря та інших газів.

Встановлюється після повітроохолоджувачів, сепараторів та компресорного обладнання, для дренажу магістральних і допоміжних трубопроводів стисненого повітря.

Основні властивості:

- Безперервне відведення конденсату.
- Протистоїть впливу різких змін навантажень та перепаду тиску.
- Напрямок потоку можна легко змінити, зміщуючи корпус по відношенню до механізму та кришки.

Опції:

Ущільнення сідла клапана метал по металу.
Штуцер для встановлення балансувальної (вентиляційної) або зливної трубки.
BDV – Дренажний клапан.
AFZ – Клапан захисту від замерзання.
FLL – Ручний важіль підйому поплавка.

Робоче

середовище:

Стиснене повітря, інертні промислові гази що не викликають корозію, та сумісні з матеріалами конструкції конденсатовідвідника.

Модифікація:

FA45.1 - 4,5, 10, 14, 21 або 32 - з корпусом із нержавіючої сталі.

Типорозміри:

1" дюйм; DN 25.

Приєднання:

Різьба внутрішня ISO 7/1 Rp або NPT.
Фланці EN 1092-1 PN40.
Фланці ASME B16.5 Class 150 та Class 300.
SW – під зварювання в нахлист ASME B 16.11.

Монтажне

положення:

За замовчуванням на горизонтальному або вертикальному трубопроводі, напрямок потоку справа наліво, а також кутова горизонтальна або вертикальна конструкція під замовлення (див. інструкцію з монтажу та експлуатації).



Маркування СЕ - Група 2 (Європейська директива PED)

Номинальний тиск	Номинальні діаметри	Категорія
PN 40	1"; DN 25	SEP
Class 150	1"; DN 25	1 (Промарковано СЕ)

Обмеження щодо застосування

Фланці CLASS 300**	Фланці PN 40*	Фланці CLASS 150**	Розрахункова температура
Допустимий тиск	Допустимий тиск	Допустимий тиск	
34,4 бар	37,9 бар	13,3 бар	100 °C
28,8 бар	31,8 бар	11,1 бар	200 °C
26,6 бар	29,9 бар	10,2 бар	250 °C
25,2 бар	27,6 бар	9,7 бар	300 °C

* Відповідно до EN1092-2:2018;

** Відповідно до EN1759-1:2004.

Корпус розрахований на PN40 і нижче, в залежності від обраного типу приєднання.

Параметри PN40 дійсні також для різьбового приєднання і під зварювання SW.

Максимальні значення тисків і температур

Параметр	FA45.1
РМО – Максимальний робочий тиск	32 бар
Максимальна температура робочого середовища	ущільнення FPM/Viton: 200 °C
	ущільнення метал до металу: 250 °C
Мінімальна щільність рідини	0,75 кг/дм ³

Примітка.: Застосування конденсатовідвідників FA45.1 обмежено РМО рівним ΔРМХ.**Максимальний перепад тиску на конденсатовідвіднику**

Модифікація	FA45.1-4,5	FA45.1-10	FA45.1-14	FA45.1-21	FA45.1-32
ΔРМХ - Максимальний перепад тиску	4,5 бар	10 бар	14 бар	21 бар	32 бар

Пропускна спроможність, кг/год

Модифікація	Типорозмір	Перепад тиску, бар												
		0,5	1	1,5	2	4,5	7	10	12	14	16	21	25	32
FA45.1-4,5	1"; DN 25	941	1330	1630	1882	2823	—	—	—	—	—	—	—	—
FA45.1-10	1"; DN 25	597	845	1035	1195	1793	2237	2674	—	—	—	—	—	—
FA45.1-14	1"; DN 25	455	644	788	910	1366	1704	2036	2231	2409	—	—	—	—
FA45.1-21	1"; DN 25	242	342	419	484	726	906	1082	1186	1281	1369	1569	—	—
FA45.1-32	1"; DN 25	177	251	308	355	533	665	795	871	941	1006	1152	1257	1423

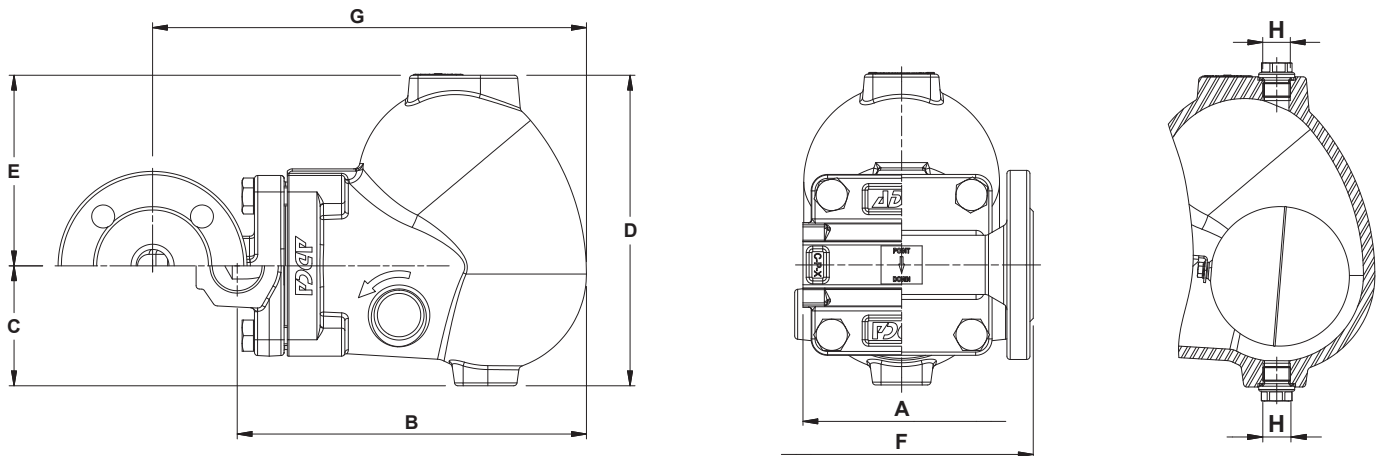
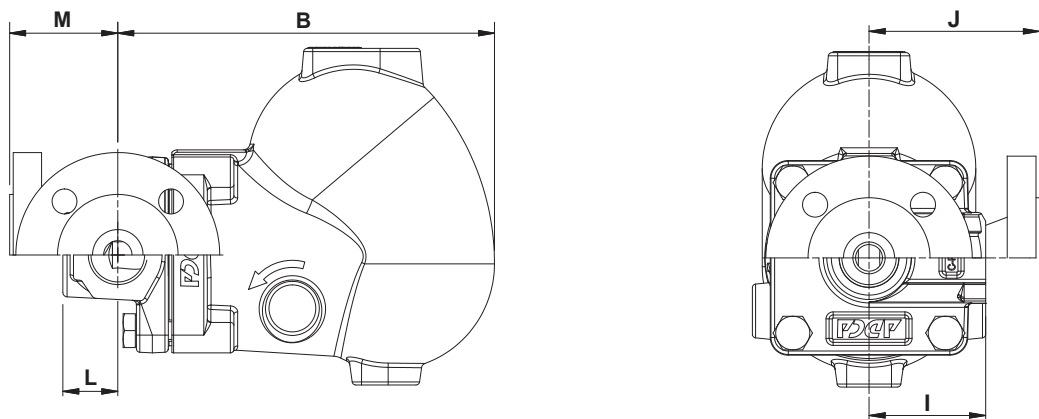
Розміри та приєднання

Стандартна конструкція

Кутова конструкція
Габаритні розміри – стандартна конструкція, мм

Різьбове або під зварювання SW (в нахлист)								PN 40			Class 150			Class 300		
Розмір	A	B	C	D	E	H*	Маса, кг	F	G	Маса, кг	F	G	Маса, кг	F	G	Маса, кг
1" DN25	120	212	73	189	116	3/8"	8,9	160	264	12	160	264	11,9	160	264	12,6

Габаритні розміри – кутова конструкція, мм

Різьбове або під зварювання SW (в нахлист)								PN 40			Class 150			Class 300			
Розмір	B	C	D	E	H*	I	L	Маса, кг	J	M	Маса, кг	J	M	Маса, кг	J	M	Маса, кг
1"; DN25	212	73	189	116	3/8"	65	31	8,4	95	61	11	100	66	10,5	110	76	11,7

* Стандартно приєднання H в конденсатовідвідниках, виготовлених з фланцями EN 1092-1 або внутрішньою різьбою ISO 7 Rp, мають внутрішню різьбу ISO 7 Rp (ISO 228). В конденсатовідвідників, виготовлених з фланцями ASME B16.5, внутрішнім різьбленням NPT або під зварювання SW (в нахлист), ці приєднання також мають внутрішню різьбу NPT.

Матеріали

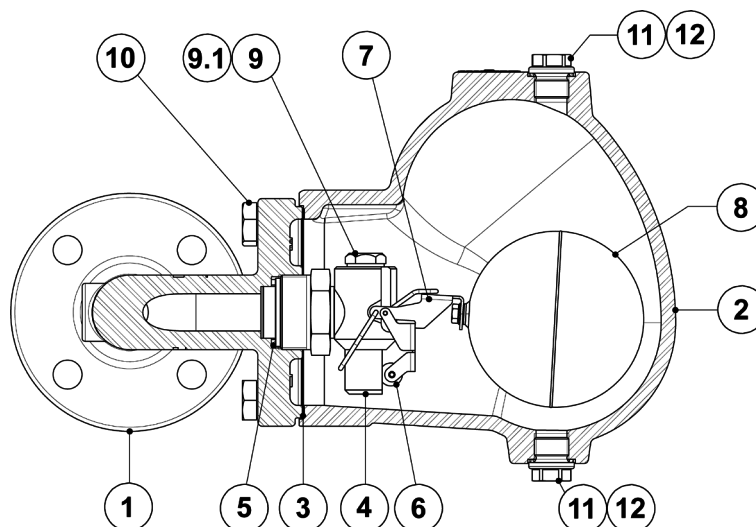

Опції

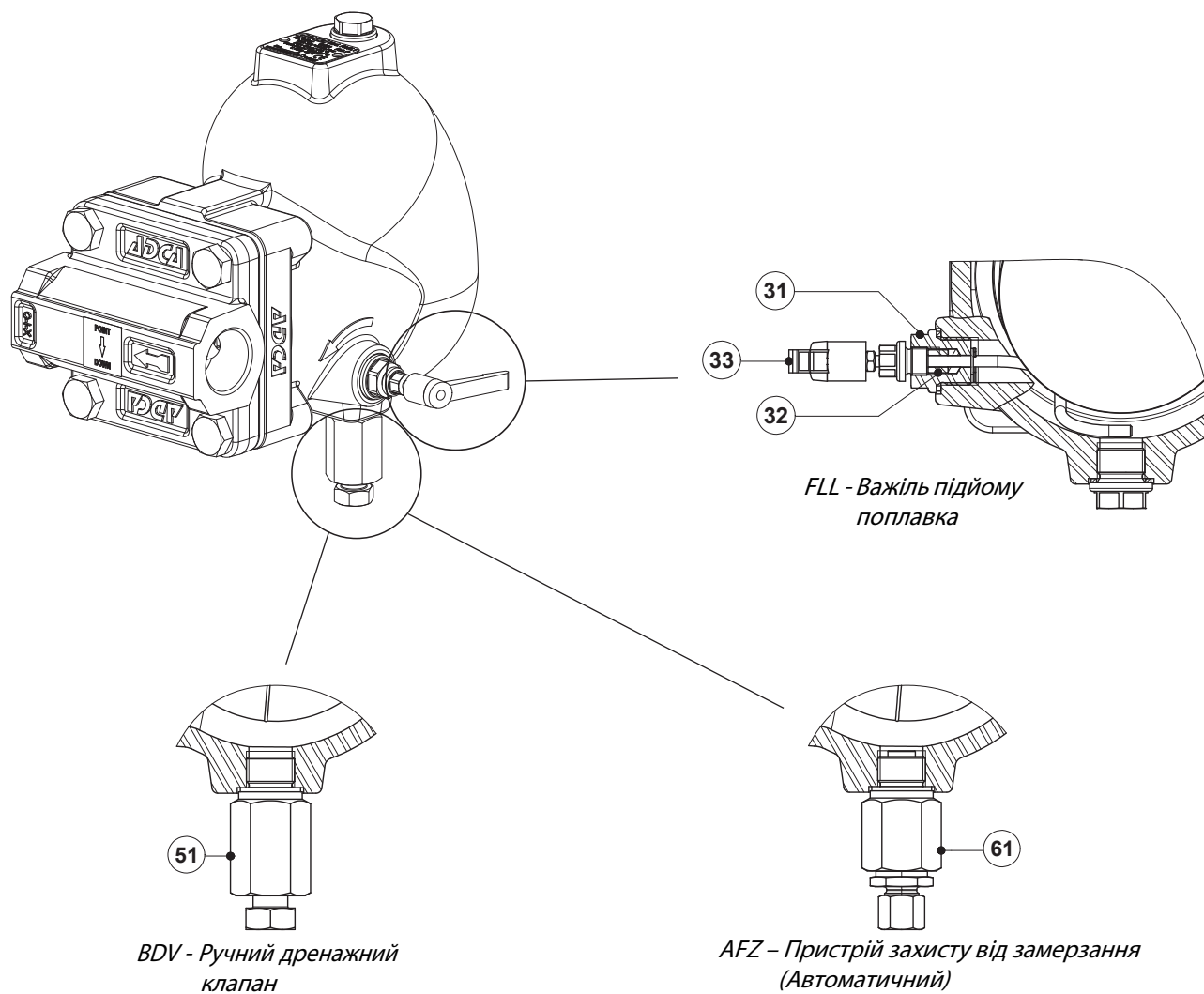

Специфікація матеріалів

Поз. №	Деталь	Матеріал	Запчастини
1	Корпус (фланцевий)	Нерж. сталь A351 CF8M/1.4408	
	Корпус (різбовий)	Нерж. сталь AISI 316L/1.4404	
	Корпус (фланцевий/різбовий кутовий)	Нерж. сталь AISI 316L/1.4404	
2	Кришка	Нерж. сталь A351 CF8M/1.4408	
3	Ущільнення кришки	Нержавіюча сталь / Графіт	X
4	Сідло клапана	AISI 303/1.4305	X
5	Ущільнення клапана	Мідь	X
6	Куля	AISI 316/1.4401; Вітон	X
7	Важіль	AISI 304/1.4301	X
8	Поплавок	AISI 304/1.4301	X
9	Заглушка	AISI 316L/1.4404	
9.1	Ущільнення	Мідь	
10	Болти кришки	Нержавіюча сталь A2-70	
11	Заглушка	AISI 316L/1.4404	
12	** Ущільнення	Мідь; AISI 304/1.4301	X
31	Механізм важеля у зборі	AISI 303/1.4305; AISI 304/1.4301; AISI 316L / 1.4404	
32	Набивка	Графіт	
33	FLL – Ручний важіль підйому поплавка	Пластик	Опція
51	Ручний дренажний клапан ADCA Модель BDV	AISI 303/1.4305; AISI 316L / 1.4404	Опція
61	Пристрій захисту від замерзання ADCA Модель AFZ	AISI 303/1.4305; AISI 316L / 1.4404	Опція

Доступні (під замовлення) запчастини позначені " X ".

Примітка: Поставлені запчастини і опції оплачуються додатково.

** Не доступно для приєднання різьби NPT.

Монтажне виконання

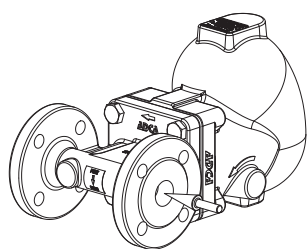

Встановлення на горизонтальному трубопроводі, напрямок потоку справа наліво (IR).

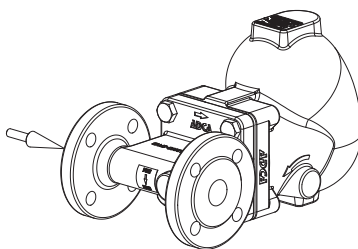

Встановлення на горизонтальному трубопроводі, напрямок потоку зліва направо (IL).

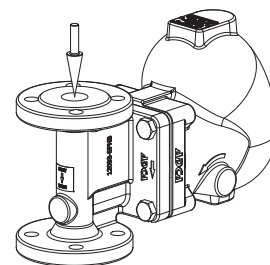

Встановлення на вертикальному трубопроводі, напрямок потоку зверху вниз (IT).

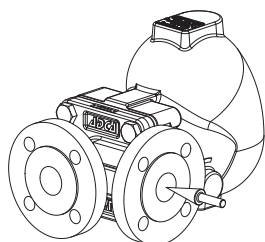

Встановлення на горизонтальному трубопроводі під кутом, напрямок потоку справа фронтально вперед (AR).

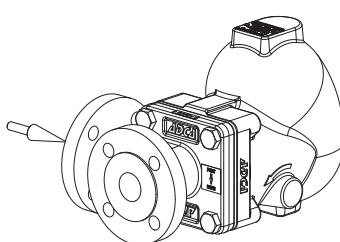

Встановлення на горизонтальному трубопроводі під кутом, напрямок потоку зліва фронтально вперед (AL).

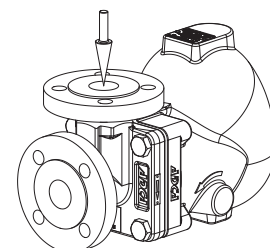

Встановлення на вертикальному трубопроводі під кутом, напрямок потоку зверху фронтально вперед (AT).

Маркування FA45.1

Модель	FA451	2	V	XX	X	IR	A	25	
FA45.1 – з корпусом із нержавіючої сталі	FA451								
Максимальний перепад тиску на конденсатовідвіднику									
4,5 бар		2							
10 бар		3							
14 бар		4							
21 бар		5							
32 бар		6							
Ущільнення сідла клапана									
FPM/Viton (стандартно)			V						
Метал по металу			M						
Додаткові приєднання у крищі									
Відсутні				XX					
Різьбові з'єднання 3/8" дюйма зверху та знизу, закриті заглушками (обов'язково, якщо розглядаються якісь опції)				10					
Опції									
Опції мають окремі коди замовлення, будь ласка, зверніться до свого постачальника.									
FLL – Ручний важіль підйому поплавка									
Відсутній					X				
Підйомний важіль з правого боку (лицьовою стороною до корпусу конденсатовідвідника)					R				
Підйомний важіль з лівого боку (лицьовою стороною до корпусу конденсатовідвідника)					L				
Монтажне виконання									
Горизонтальне встановлення, напрямок потоку справа наліво (стандартно)						IR			
Горизонтальне встановлення, напрямок потоку зліва направо						IL			
Вертикальне встановлення, напрямок потоку зверху вниз						IT			
Горизонтальне встановлення під кутом, напрямок потоку справа фронтально вперед						AR			
Горизонтальне встановлення під кутом, напрямок потоку зліва фронтально вперед						AL			
Вертикальне встановлення під кутом, напрямок потоку зверху фронтально вперед						AT			
Приєднання									
Внутрішня різьба відповідно до стандарту ISO 7 Rp							A		
Внутрішня різьба відповідно до стандарту NPT							C		
SW – під зварювання в нахлист відповідно до стандарту ASME B16.11							H		
Фланці відповідно до стандарту EN 1092-1 PN 40							N		
Фланці відповідно до стандарту ASME B16.5 Class 150							U		
Фланці відповідно до стандарту ASME B16.5 Class 300							V		
Типорозмір									
1" дюйм; DN 25								25	
Спеціальні виконання / Додатково									
Повний опис або додаткові коди мають бути додані у разі нестандартної комбінації.									E