

## Конденсатовідвідник для систем стисненого повітря FA45.3 - з корпусом з нержавіючої сталі (1 1/2" – 2"; DN 40 – DN 50)



### Опис:

Конденсатовідвідник ADCA серії FA45.3 має поплавковий механізм відведення конденсату, спеціально розроблений для відведення конденсату з систем стисненого повітря та інших газів.

Встановлюється після повітроохолоджувачів, сепараторів та компресорного обладнання, для дренажу магістральних і допоміжних трубопроводів стисненого повітря.

### Основні властивості:

- Безперервне відведення конденсату.
- Протистоїть впливу різких змін навантажень та перепаду тиску.
- Напрямок потоку можна легко змінити, зміщуючи корпус по відношенню до механізму та кришки.

### Опції:

Штуцер для встановлення балансувальної (вентиляційної) або зливної трубки.

BDV – Дренажний клапан.

AFZ – Клапан захисту від замерзання.

FLL – Ручний важіль підйому поплавка.

### Робочі

#### середовища:

Стиснене повітря, інертні промислові гази що не викликають корозію, та сумісні з матеріалами конструкції конденсатовідвідника.

### Модифікація:

FA45.3-4,5, 10, 14, 21 або 32 - з корпусом із нержавіючої сталі.

### Типорозміри:

1 1/2" дюйма - 2" дюйми; DN 40 - DN 50.

### Приєднання:

Різьба внутрішня ISO 7/1 Rp або NPT.

Фланці EN 1092-1 PN40.

Фланці ASME B16.5 Class 150 та Class 300.

SW – під зварювання в нахлист ASME B 16.11.

### Монтажне

#### положення:

За замовчуванням встановлення на горизонтальному трубопроводі, напрямок потоку справа наліво – ( IR ) див. інструкцію з монтажу та експлуатації.

Під замовлення: Встановлення на горизонтальному трубопроводі, напрямок потоку зліва направо ( IL ), або вертикальному трубопроводі, напрямок потоку зверху вниз ( IT ).



**Маркування СЕ - Група 2 (Європейська директива PED)**

Номінальний тиск	Номінальні діаметри	Категорія
PN 40	11/2" – 2"; DN 40 – 50	SEP
Class 150	11/2" – 2"; DN 40 – 50	1 (Промарковано СЕ)

**Обмеження щодо застосування**

Фланці PN 40 / Class 300*	Фланці Class 150**	Розрахункова температура
Допустимий тиск	Допустимий тиск	
40 бар	16 бар	100 °C
33,7 бар	13,6 бар	200 °C
31,8 бар	12 бар	250 °C
29,7 бар	10,2 бар	300 °C

\* Відповідно до EN1092-2:2018;

\*\* Відповідно до EN1759-1:2004.

Корпус розрахований на PN40 і нижче, в залежності від обраного типу приєднання.

Параметри PN40 дійсні також для різьбового приєднання і під зварювання SW.

**Максимальні значення тисків і температур**

Параметр	FA45.3
PMO – Максимальний робочий тиск	32 бар
Максимальна температура робочого середовища	250 °C
Мінімальна щільність рідини	0,75 кг/дм <sup>3</sup>

**Примітка.:** Застосування конденсатовідвідників FA45.3 обмежено PMO рівним ΔPMX.**Максимальний перепад тиску на конденсатовідвіднику**

Модифікація	FA45.3-4,5	FA45.3-10	FA45.3-14	FA45.3-21	FA45.3-32
ΔPMX - Максимальний перепад тиску	4,5 бар	10 бар	14 бар	21 бар	32 бар

**Пропускна спроможність, кг/год**

Модифікація	Типорозмір	Перепад тиску, бар												
		0,5	1	1,5	2	4,5	7	10	12	14	16	21	25	32
FA45.3-4,5	11/2" – 2"; DN 40 – 50	995	1450	1710	2000	2990	—	—	—	—	—	—	—	—
FA45.3-10	11/2" – 2"; DN 40 – 50	505	720	850	1010	1600	1890	2300	—	—	—	—	—	—
FA45.3-14	11/2" – 2"; DN 40 – 50	370	520	610	735	1150	1430	1620	1750	1980	—	—	—	—
FA45.3-21	11/2" – 2"; DN 40 – 50	305	430	515	600	900	1160	1435	1590	1620	1760	1995	—	—
FA45.3-32	11/2" – 2"; DN 40 – 50	175	230	290	340	505	625	745	815	900	955	1125	1250	1480

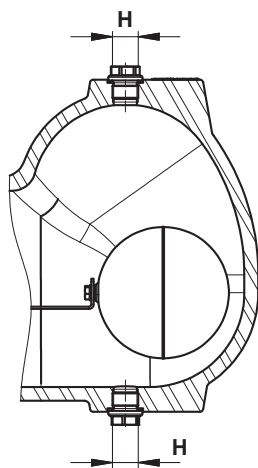
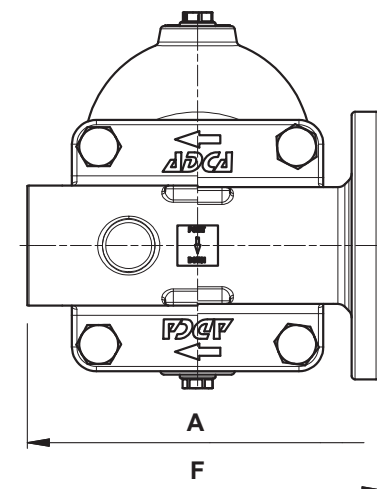
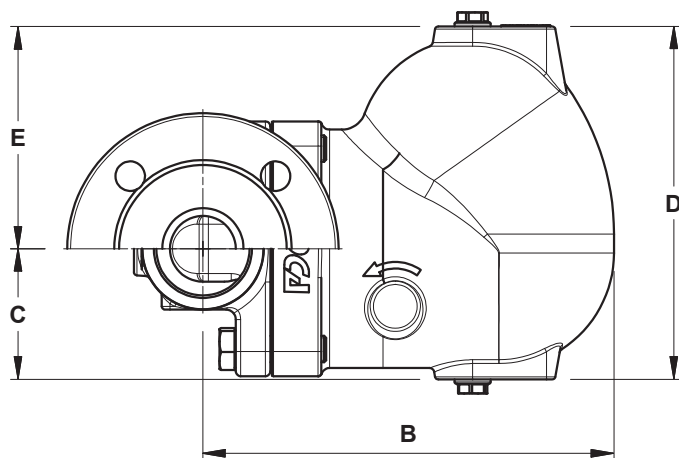
**Габаритні розміри, мм**

Розмір	Різьба або під зварювання SW (в нахлист)						Фланці PN 40		Class 150		Class 300		
	A	B	C	D	E	H*	Маса, кг	F	Маса, кг	F	Маса, кг	F	Маса, кг
1 1/2"; DN 40	210	250	80	215	136	3/8"	18,9	230	21,7	230	20,2	230	21,5
2"; DN 50	210	250	80	215	136	3/8"	18,2	230	23,6	230	21,5	230	23,2

\* Стандартно приєднання H в конденсатовідвідниках, виготовлених з фланцями EN 1092-1 або внутрішньою різьбою ISO 7 Rp, мають внутрішню різьбу ISO 7 Rp (ISO 228). В конденсатовідвідників, виготовлених з фланцями ASME B16.5, внутрішнім різьбленням NPT або під зварювання SW (в нахлист), ці приєднання також мають внутрішню різьбу NPT.

**Матеріали**

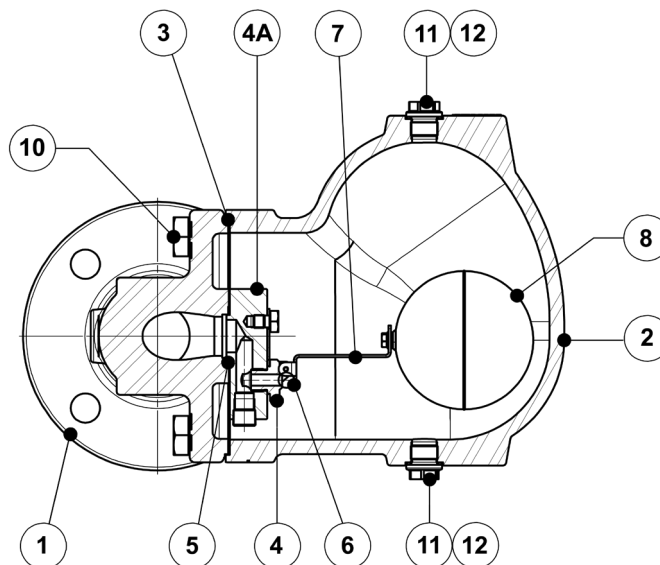

**Опції**

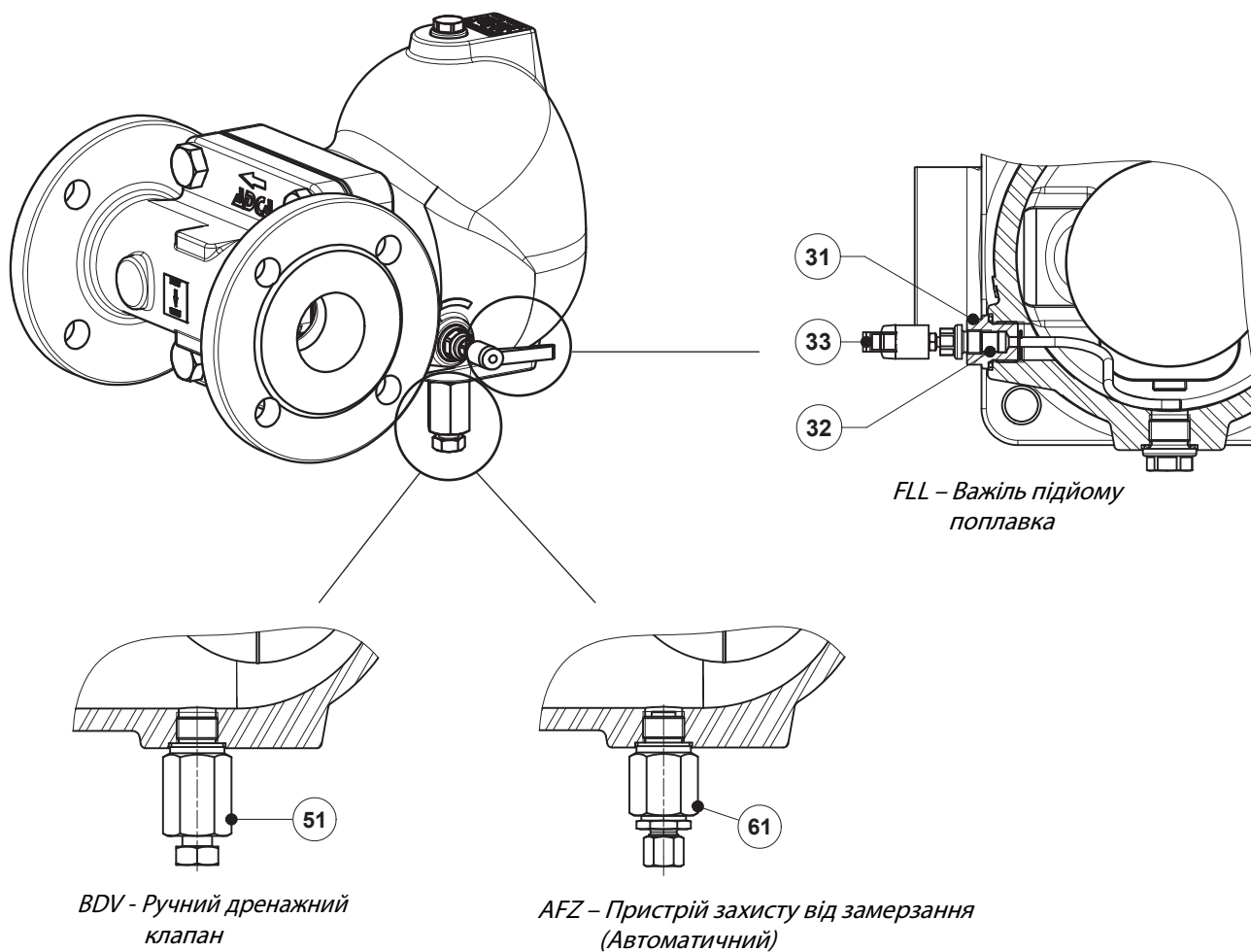

## Специфікація матеріалів

Поз. №	Деталь	Матеріал	Запчастини
1	Корпус	A351 CF8M/1.4408	
2	Кришка	A351 CF8M/1.4408	
3	Ущільнення кришки	Нержавіюча сталь / Графіт	X
4	Сідло клапана	AISI 410/1.4006	X
4.1	Монтажна пластина	AISI 316/1.4401	
5	Ущільнення клапана	Графіт	X
6	Куля	AISI 440C / 1.4125	X
7	Важіль	AISI 304/1.4301	X
8	Поплавок	AISI 304/1.4301	X
10	Болти кришки	Нержавіюча сталь A2-70	
11	Заглушка	AISI 316L/1.4404	
12	** Ущільнення	Мідь; AISI 304/1.4301	X
31	Механізм важеля у зборі	AISI 303/1.4305; AISI 304/1.4301; AISI 316L / 1.4404	
32	Набивка	Графіт	
33	FLL – Ручний важіль підйому поплавка	Пластик	Опція
51	Ручний дренажний клапан ADCA Модель BDV	AISI 303/1.4305; AISI 316L / 1.4404	Опція
61	Пристрій захисту від замерзання ADCA Модель AFZ	AISI 303/1.4305; AISI 316L / 1.4404	Опція

Доступні (під замовлення) запчастини позначені " X ".

**Примітка:** Поставлені запчастини і опції оплачуються додатково.

\*\* Не доступно для приєднання різьби NPT.

## Монтажне виконання

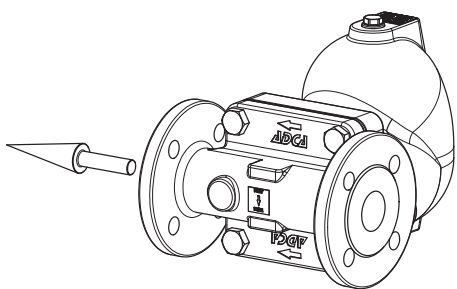

Встановлення на горизонтальному трубопроводі, напрямок потоку справа наліво (IR).

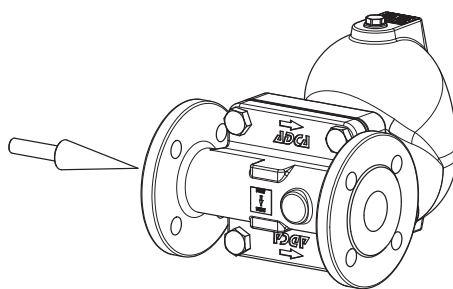

Встановлення на горизонтальному трубопроводі, напрямок потоку зліва направо (IL).

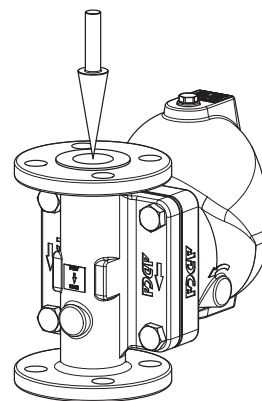

Встановлення на вертикальному трубопроводі, напрямок потоку зверху вниз (IT).

## Маркування FA45.3

<b>Модель</b>	<b>FA453</b>	<b>2</b>	<b>M</b>	<b>XX</b>	<b>X</b>	<b>IR</b>	<b>A</b>	<b>40</b>	
FA45.3 - з корпусом зі нержавіючої сталі A351 CF8M / 1.4408	<b>FA453</b>								
<b>Максимальний перепад тиску на конденсатовідвіднику</b>									
4,5 бар		<b>2</b>							
10 бар		<b>3</b>							
14 бар		<b>4</b>							
21 бар		<b>5</b>							
32 бар		<b>6</b>							
<b>Ущільнення сидла клапана</b>									
Метал по металу			<b>M</b>						
<b>Додаткові приєднання у кришці</b>									
Відсутні					<b>XX</b>				
Різьбові з'єднання 3/8" дюйма зверху та знизу, закриті заглушками (обов'язково, якщо розглядаються якісь опції)					<b>10</b>				
<b>Опції</b>									
BDV та AFZ мають окремі коди замовлення, будь ласка, звертайтеся до постачальника									
<b>FLL – Ручний важіль підйому поплавка</b>									
Відсутній						<b>X</b>			
Підйомний важіль з правого боку (лицьовою стороною до корпусу конденсатовідвідника)							<b>R</b>		
Підйомний важіль з лівого боку (лицьовою стороною до корпусу конденсатовідвідника)								<b>L</b>	
<b>Монтажне виконання</b>									
Горизонтальне встановлення, напрямок потоку справа наліво (стандартно)								<b>IR</b>	
Горизонтальне встановлення, напрямок потоку зліва направо								<b>IL</b>	
Вертикальне встановлення, напрямок потоку зверху вниз								<b>IT</b>	
<b>Приєднання</b>									
Внутрішня різьба відповідно до стандарту ISO 7 Rp								<b>A</b>	
Внутрішня різьба відповідно до стандарту NPT								<b>C</b>	
SW – під зварювання в нахлист відповідно до стандарту ASME B16.11								<b>H</b>	
Фланці відповідно до стандарту EN 1092-1 PN 40								<b>N</b>	
Фланці відповідно до стандарту ASME B16.5 Class 150								<b>U</b>	
Фланці відповідно до стандарту ASME B16.5 Class 300								<b>V</b>	
<b>Типорозмір</b>									
1 1/2" дюйма; DN 40									<b>40</b>
2" дюйма; DN 50									<b>50</b>
<b>Спеціальні виконання / Додатково</b>									
Повний опис або додаткові коди мають бути додані у разі нестандартної комбінації.									<b>E</b>