

**Дренажні / вентиляційні та клапани продувки
BDV – BDVL – HVV – AFZ**



Опис:

Клапани BDV, AFZ і HVV призначені для зливу (продування), дренажування або скидання (скидання тиску) трубопроводів, конденсатовідвідників, клапанів та іншого.

Застосування: **BDV** – Дренажний клапан - Ручне скидання вмісту сітчастого фільтра і, як правило, використовується як зливний та/або скидний клапан тиску.

BDVL – Те саме, що й BDV, але також дозволяє підключити відтяжку продування до безпечного місця.

HVV – Ручний вентиляційний клапан – Відведення повітря з конденсатовідвідника і, як правило, для використання в якості скидного клапана або клапана скидання тиску.

AFZ - Пристрій захисту від замерзання - Автоматичний злив конденсату з конденсатовідвідників, клапанів, трубопроводів та ін. Для запобігання замерзанню конденсату.



BDV



BDVL



AFZ



HVV

Модифікації: BDV, BDVL, AFZ, HVV.

Типорозміри: 3/8" дюйма, а також M22.

Приєднання: Різьба згідно NPT-M.
Різьба згідно ISO 228.
Метрична – з дрібним кроком.

Обмеження щодо застосування

Номінальний тиск, бар	PN 100
Макс. температура робочого середовища	400 °C
Максимальний робочий тиск	42 бар
Тиск відкриття AFZ	≈ 0,2 бар
Тиск закриття AFZ	≈ 0,3 бар

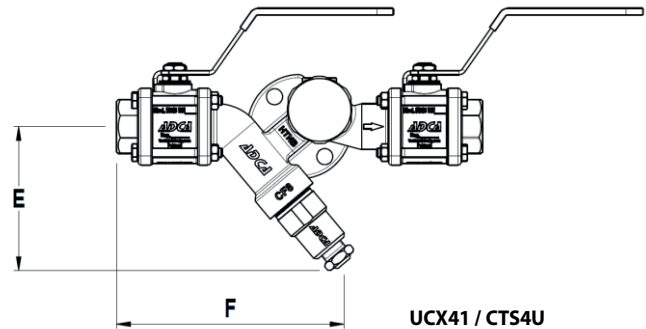

UCX41 / CTS4U

Габаритні розміри при встановленні на конденсатовідвідники, мм

Розмір к/о	Розмір BDV	Модель конденсатовідвідника															
		DT46		DT42/2		TH32		BM20		BM32		CDV		UCX41		CTS4U	
		E	F	E	F	E	F	E	F	E	F	E	F	E	F	E	F
1/2"; DN 15	M22	83	94	83	94	83	94	83	94	83	94	83	94	83	102	94	148
3/4"; DN 20	M22	83	94	83	94	83	94	83	94	83	94	83	94	83	102	94	148
1"; DN 25	M22	90	100	90	100	90	100	90	100	90	100	90	100	83	108	—	—

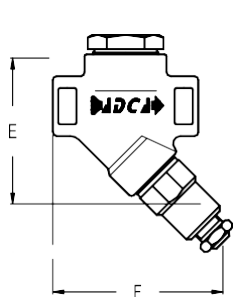

DT46 / DT42-2

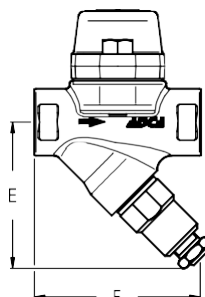

BM20 / TH32

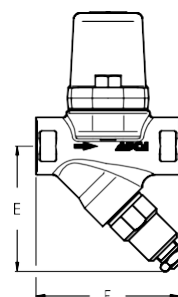

BM32

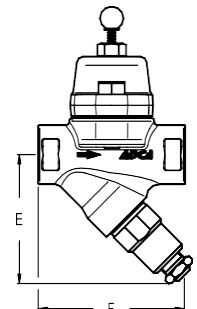

CDV

Габаритні розміри – клапан BDV, мм

Розмір	A	B	SW1	SW2	Маса, кг
3/8"	61	50	24	17	0,16
M22	60	48	30	17	0,205

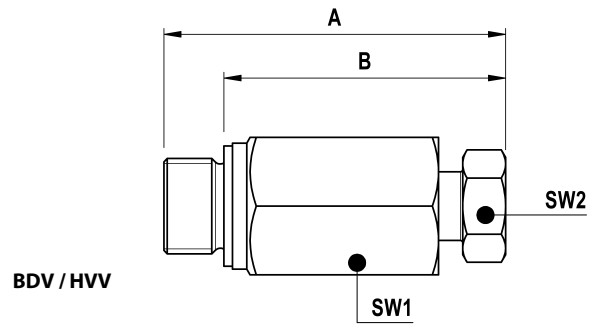

Габаритні розміри – клапан BDVL, мм

Розмір	A	B	C	SW1	SW2	Маса, кг
3/8"	61	50	35,5	24	17	0,16

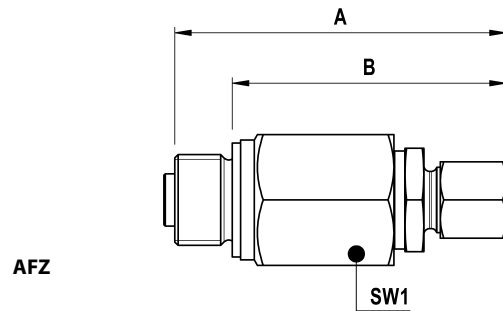

Габаритні розміри – клапан HVV, мм

Розмір	A	B	SW1	SW2	Маса, кг
3/8"	61	49	24	17	0,17

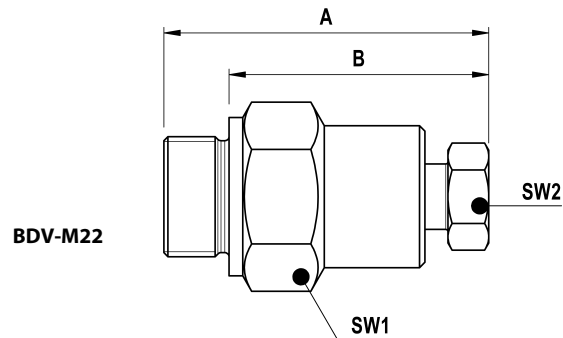

Габаритні розміри – клапан AFZ, мм

Розмір	A	B	SW1	Маса, кг
3/8"	61	50	24	0,14

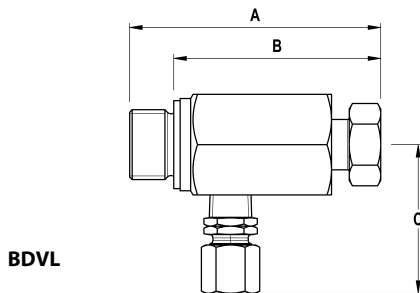

Специфікація матеріалів

№	Деталь	Матеріал
1	Корпус	AISI 303 / 1.4301
2	Гвинт клапана	AISI 410 / 1.4301
3	Клапан шаровий	AISI 440C / 1.4125
4	* Ущільнення	Нерж. сталь / Графіт; Мідь / Нерж. сталь
5	Стопорне кільце	Пружинна сталь
6	Фітинг 1/8" дюйма x 6 мм	AISI 316 / 1.4401
6.1	Фітинг 1/4" дюйма x 8 мм	AISI 316 / 1.4401
7	Пружина	AISI 302 / 1.4310
8	Фіксатор шару	AISI 303 / 1.4305

* Не доступно для різьби NPT.

